

lionelo

User manual
Instrukcja obsługi
Bedienungsanleitung
Инструкция по эксплуатации
Manuale d'uso
Manuel de l'Utilisateur
Manual de usuario
Handleiding
Naudojimo instrukcija
Návod k obsluze

Használati utasítás
Manual utilizare
Bruksanvisning
Bruksanvisning
Brugsvejledning
Käyttöopas
Manual de instruções
Οδηγίες χρήσης
Kasutusjuhend
Lietošanas instrukcija

Thea

Barierka bezpieczeństwa

Safety gate

Schutzgitter

ворота безопасности

Cancello di sicurezza

Porte de sécurité

Puerta de seguridad

Veiligheids poort

Saugūn vartai

Bezpečnostní brána

Biztonsági kapu

Poarta de siguranță

Säkerhetsgrind

Sikkerhetsport

Sikkerhedslåge

Turvaportti

Barreira de segurança

Προστατευτικό κικκλίδωμα

Turvavärv

Drošības vārti

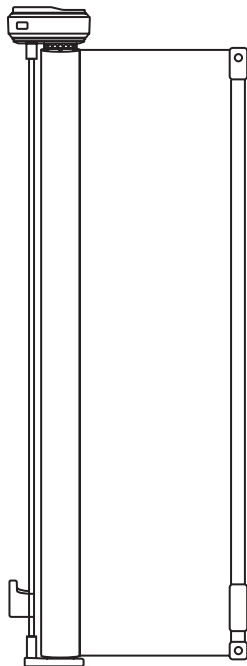

www.lionelo.com

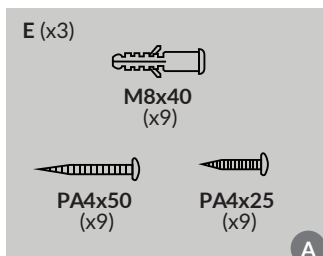
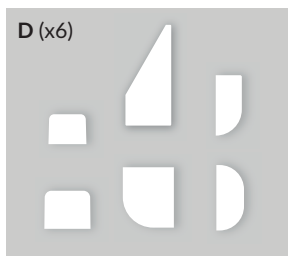
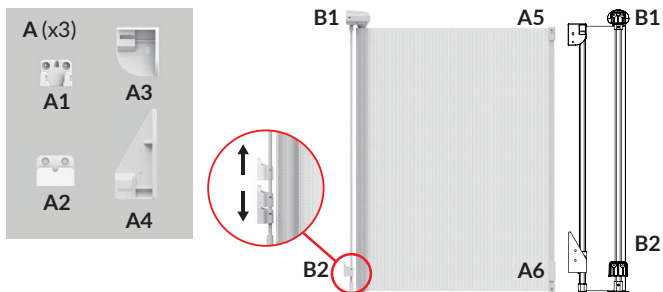

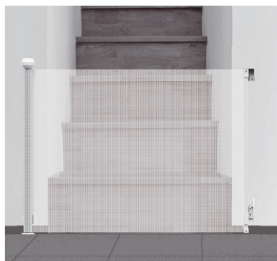

1



2

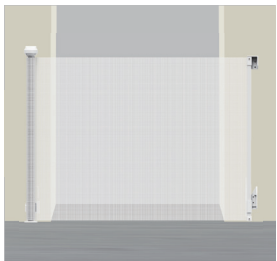

3

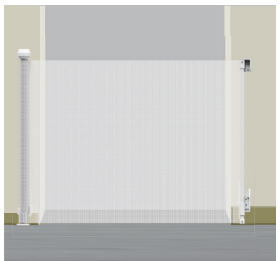

4

B

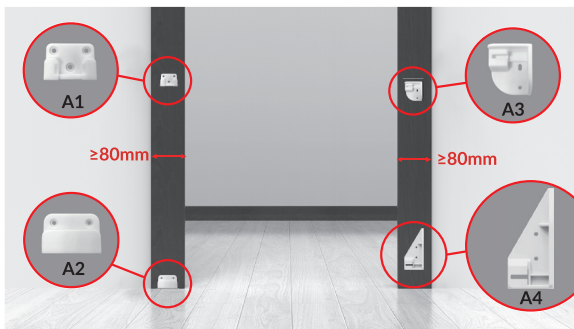

C

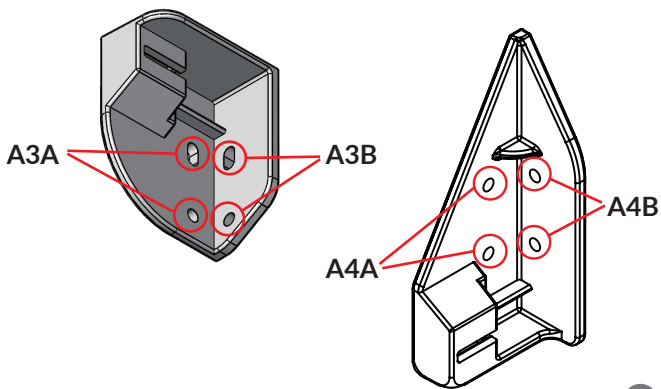

D

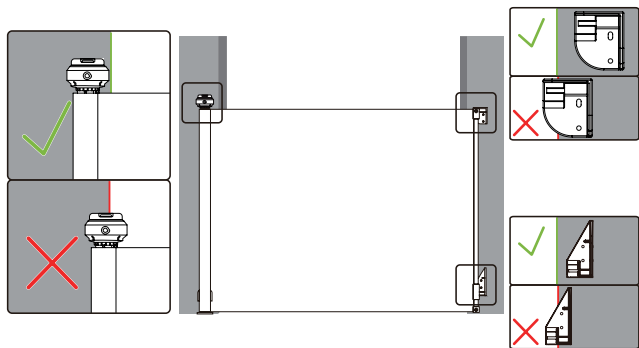

E

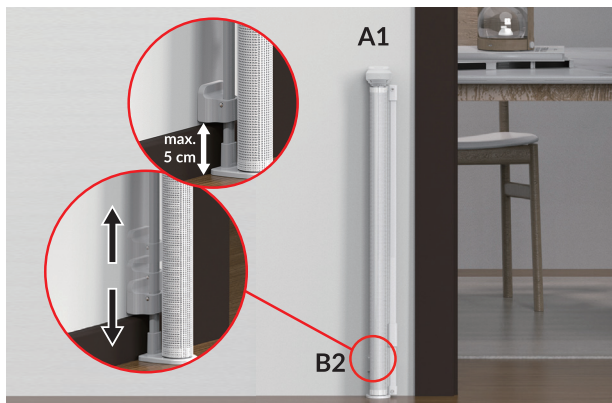

1

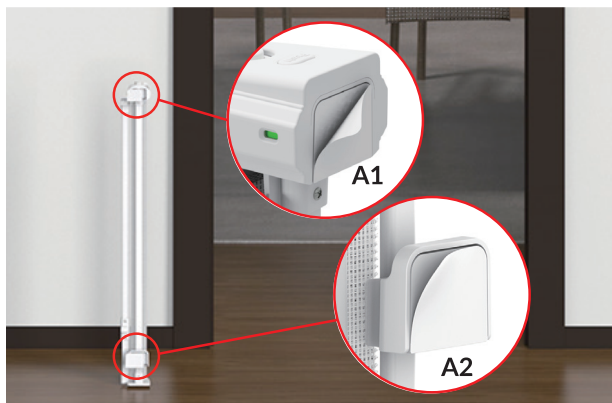

2

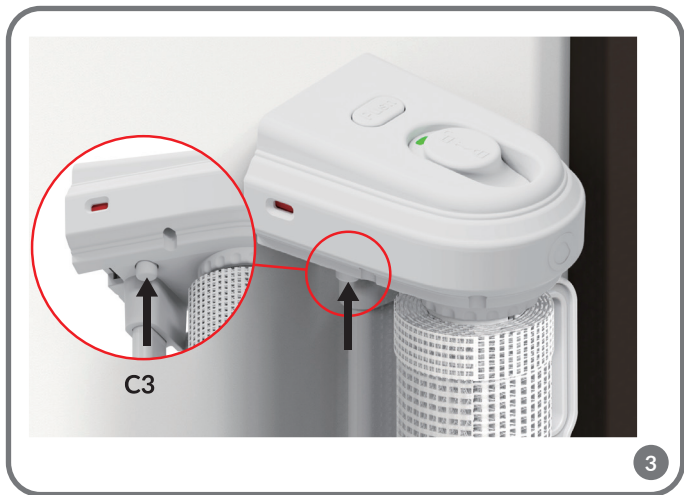

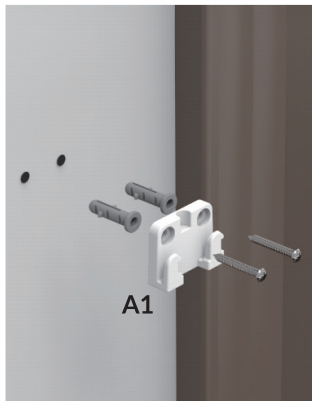

5

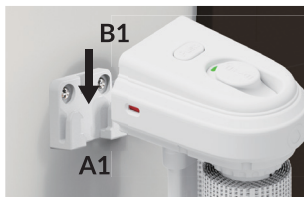

6

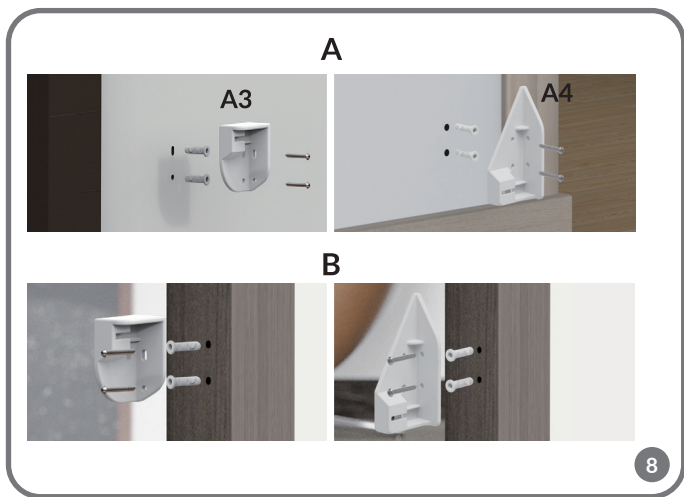

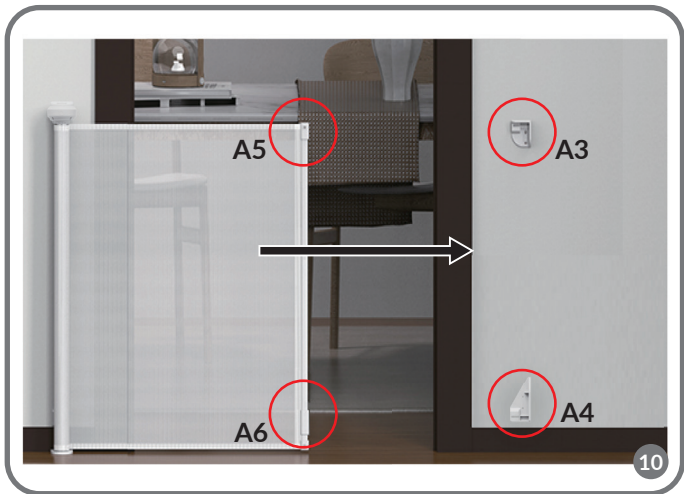
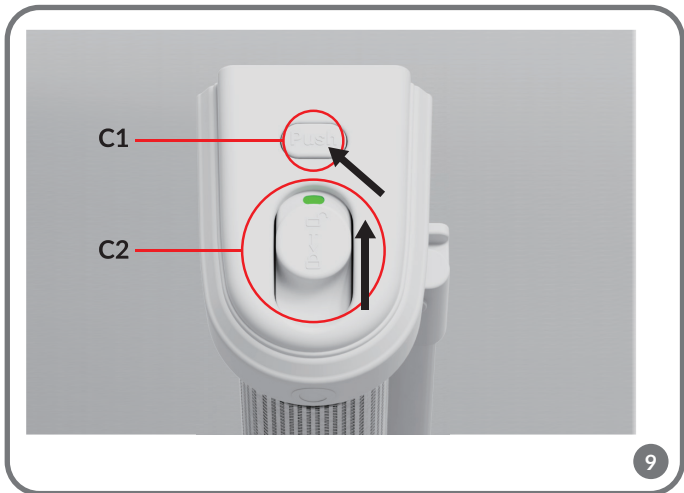

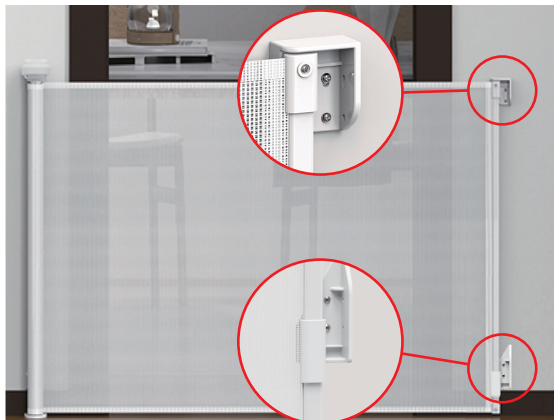

10a

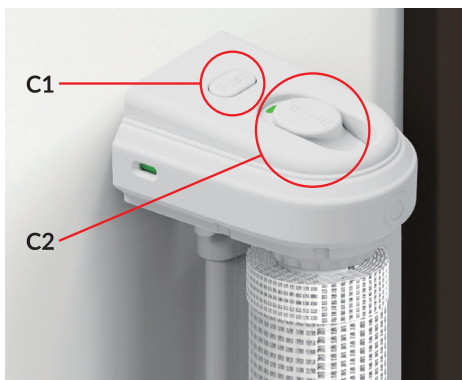

11



Dear Customer!

In case of any questions or comments on the purchased product, please contact us:
help@lionelo.com

Producer:

BrandLine Group Sp. z o. o.
A. Kręglewskiego 1, 61-248 Poznań, Poland

The product has been tested and meets all the requirements of EN 1930:2011.

WARNINGS IMPORTANT! READ AND FOLLOW THE INSTRUCTIONS CAREFULLY AND KEEP FOR FUTURE REFERENCE.

Please read the entire instruction manual carefully before installing the product.

1. **WARNING** – Incorrect installation can be dangerous.
2. **WARNING** – Do not use the safety barrier if any components are damaged or missing.
3. **WARNING** – The safety barrier must not be fitted across windows.
4. This safety gate is intended for domestic use only.
5. This safety gate is intended for use by children up to 24 months of age.
6. If the safety gate is used at the bottom of a staircase, it is recommended that it is placed in front of the lowest step.
7. If the safety gate is used at the top of the stairs, it is recommended that it is not placed below the top level.

8. The safety gate should be inspected regularly to ensure that it meets its requirements, adequately protecting the space concerned, and to check its condition and compliance with the recommendations in this instruction manual.
9. Any additional parts and replacements should only come from the manufacturer or distributor of the product.
10. Make sure the gate is closed properly before use.
11. Install only to a flat, stable surface using screws/screws and wall plugs.
12. There is a risk that older children may try to climb the gate.
13. If a child is able to climb onto the gate, discontinue use.
14. The gate has a manual locking system.
15. This safety gate can be installed in doorways and at the bottom and top of stairs between 70 cm and 140 cm wide.
16. The gate should not be installed on stairs. The gate can only be installed at the bottom or top of stairs and in doors.
17. Before use, ensure all the screws are properly tightened.

PARTS LIST (FIG. A)

- A1.-A4. Wall mounting brackets
- A5.-A6. Brackets for extending part
- B1. Gate upper mounting bracket
- B2. Gate lower mounting bracket
- C1. Lock button
- C2. Unlock button and lock indicator
- C3. Removal button
- C4. Indicator of correct installation
- D. Adhesive tapes (3 sets)
- E. Screws and wall plugs - PA4x50 screws (x9), PA4x25 screws (x9), wall plugs (x9) – 3 sets

IMPORTANT INFORMATION

The gate can be installed at the bottom or top of the staircase (1), in a door with frame (2), without frame (3), or in a door with skirting board (4), (fig. B).

During installation, care should be taken to ensure that the wall mounting

brackets are correctly positioned. Each bracket should be positioned fully on the wall (fig. E), with their edges parallel to the edge of the door.



PA4x25

Screws should be used when installing to wooden surfaces.



PA4x50



M8x40

Long screws and wall plugs should be used when installing to hard surfaces **with a skirting board**, such as concrete walls or wall tiles.



PA4x25



M8x40

Short screws and wall plugs should be used when installing to hard surfaces **without a skirting board**, such as concrete walls or wall tiles.

INSTALLATION

1. Place the gate in the chosen installation location. The lower edge of the gate must be adjacent to the floor. Adjust the height of the bottom bracket (B2, fig. 1) to the height of the skirting board (max. 5 cm above floor level) and tighten the screw so that the bracket remains fixed. Then insert the brackets marked A1 and A2 (fig. C) into parts B1 and B2 (fig. A).

Note! If there is no skirting board, also do not install the lower support (B2) higher than 5 cm above floor level (fig. 1).

2. Place the adhesive tape on the brackets marked A1 and A2 (fig. 2). Fix the gate to the wall.
3. Take the gate out from the brackets. To take the gate out of the brackets, press the button marked C3 (fig. 3) and lift it gently upwards.
4. Mark on the wall the heights where the A1 and A2 bracket mounting screws will be located (fig. 4). You can also use the punches provided on the package.
5. Remove the brackets from the wall. Drill the holes at the marked positions. Use screws to reinstall the brackets (fig. 5).
6. Slide the gate into the corresponding brackets (fig. 6). The correct installation indicator (C4, fig. A) on the left side of the head will turn green, indicating correct installation (fig. 6).
7. Unroll the railing to the desired width. Make sure the material is even and free of creases.
8. Place the A3 and A4 brackets in the desired position (fig. 7). Make sure

the brackets are in the correct position (fig. C, D). Mark on the wall the heights where the screws of the A3 and A4 brackets will be located. You can also use the punches provided on the package.

9. Drill the holes at the marked positions. Use the screws to install the brackets (fig. 8).

Note! When the gate is fixed on the wall, outside the door frame (A, fig. 8), the brackets A3 and A4 (fig. C) must be installed in the holes A3A and A4A (fig. D). When the gate is fixed on the door frame (B, fig. 8), the brackets A3 and A4 (fig. C) must be installed in the holes A3B and A4B (fig. D).

USE

1. To unlock the gate, press button C1 while moving button C2 (fig. 9). While holding the C2 button, release the C1 button and then release the C2 button. The lock indicator next to button C2 will turn red.
2. Unroll the gate and insert the handles of the extension part (A5 and A6, fig. A) into the brackets A3 and A4 on the wall (fig. 10). Make sure they are inserted correctly and that the gate is stable and securely closed (fig. 10a).
3. Lock the gate by pressing button C1 (fig. A). Make sure that the gate is correctly locked. The lock indicator next to button C2 will turn green (fig. 11).

REMOVAL

To remove the gate from the brackets, press the button marked C3 and lift it gently upwards (fig. 12).

CLEANING AND MAINTENANCE

- To clean the gate, wipe it with a damp cloth or sponge soaked in warm water with a mild detergent. Do not use abrasives, ammonia or alcohol-based cleaners or bleach for cleaning.
- Any additional parts and replacements should only come from the manufacturer or distributor of the product.

Photos are for illustrative purposes only, the actual appearance of the products may differ from those shown in the photos. Dum perfectum imilica

Drogi Kliencie!

Jeśli masz jakiegokolwiek uwagi lub pytania do zakupionego produktu, skontaktuj się z nami: help@lionelo.com

Producent:

BrandLine Group Sp. z o. o.

A. Kręglewskiego 1, 61-248 Poznań, Polska

Produkt był testowany oraz spełnia wszystkie wymagania normy EN 1930:2011.

OSTRZEŻENIA WAŻNE! PRZECZYTAJ INSTRUKCJE I POSTĘPUJ ZGODNIE Z ICH ZALECENIAMI ORAZ ZACHOWAJ DLA ODWOŁANIA SIĘ W PRZYSZŁOŚCI.

Przed rozpoczęciem montażu produktu należy dokładnie zapoznać się z całą instrukcją obsługi.

1. OSTRZEŻENIE – Nieprawidłowa instalacja może stwarzać niebezpieczeństwo.
2. OSTRZEŻENIE – Nie używaj barierki bezpieczeństwa, jeżeli jakiegokolwiek komponent jest uszkodzony lub brakuje jakiegokolwiek komponentu.
3. OSTRZEŻENIE – Barierki bezpieczeństwa nie należy mocować w oknach.

4. Niniejsza barierka jest przeznaczona wyłącznie do użytku domowego.
5. Niniejsza barierka jest przeznaczona do użytkowania przez dzieci w wieku do 24 miesięcy.
6. Jeśli barierka bezpieczeństwa stosowana jest na dole schodów, zaleca się, aby była ona umieszczana przed najniższym stopniem.
7. Jeżeli barierka bezpieczeństwa stosowana jest na szczycie schodów, zaleca się, aby nie była ona umieszczana poniżej górnego poziomu.
8. Barierka ochronna powinna być regularnie sprawdzana, w celu upewnienia się, że spełnia swe wymogi, odpowiednio zabezpieczając dane miejsce, oraz by zbadać jej stan techniczny i zgodność z zaleceniami niniejszej instrukcji.
9. Wszelkie części dodatkowe oraz zamienniki powinny pochodzić wyłącznie od producenta lub dystrybutora produktu.
10. Przed użyciem upewnij się, że barierka jest zamknięta prawidłowo.
11. Montaż wyłącznie do płaskiej, stabilnej powierzchni za pomocą wkrętów/wkrętów i kołków rozporowych.
12. Istnieje ryzyko, że starsze dzieci mogą próbować wspinać się na barierkę.
13. Jeśli dziecko jest w stanie wspiąć się na barierkę, należy zaprzestać jej użytkowania.
14. Barierka posiada manualny system zamykania.
15. Niniejsza barierka ochronna może być montowana w drzwiach oraz u dołu i na górze schodów o szerokości od 70 cm do 140 cm.
16. Nie należy instalować barierki na schodach. Barierka może być zainstalowana wyłącznie u dołu lub na górze schodów oraz w drzwiach.
17. Przed użyciem upewnij się, że wszystkie śruby są odpowiednio dokręcone.

SPIS CZĘŚCI (RYS. A)

A1.-A4. Wsporniki montażowe ścienne

A5.-A6. Uchwyty części rozsuwanej

B1. Górny wspornik montażowy barierki

B2. Dolny wspornik montażowy barierki

C1. Przycisk blokady

C2. Przycisk odblokowania rozwijania i wskaźnik zablokowania

C3. Przycisk demontażu

C4. Wskaźnik poprawnego montażu

- D. Taśmy samoprzylepne (3 zestawy)
- E. Wkręty i kołki rozporowe - wkręty PA4x50 (x9), wkręty PA4x25 (x9), kołki rozporowe (x9) – 3 zestawy

WAŻNE INFORMACJE

Barierka może być zainstalowana u dołu lub na górze schodów (1), w drzwiach z framugą (2), bez framugi (3), lub w drzwiach z listwą przypodłogową (4), (rys. B).

W trakcie montażu należy zwrócić uwagę na prawidłowe umiejscowienie ściennych wsporników montażowych. Każdy wspornik powinien być umieszczony w całości na ścianie (rys. E), a ich krawędzie równoległe do krawędzi drzwi.



PA4x25

Wkrętów należy używać w przypadku montażu do powierzchni drewnianych.



PA4x50



M8x40

Wkrętów długich i kołków rozporowych należy używać w przypadku montażu do powierzchni twardych **z listwą przypodłogową**, takich jak ściany betonowe lub płytki ścienne.



PA4x25



M8x40

Wkrętów krótkich i kołków rozporowych należy używać w przypadku montażu do powierzchni twardych **bez listwy przypodłogowej**, takich jak ściany betonowe lub płytki ścienne.

MONTAŻ

1. Umieść barierkę w wybranym miejscu montażu. Dolna krawędź barierki musi przylegać do podłogi. Dostosuj wysokość dolnego wspornika (B2, rys. 1) do wysokości listwy przypodłogowej (maks. 5 cm nad poziomem podłogi) i dokręć śrubę, aby wspornik pozostawał unieruchomiony. Następnie włóż wsporniki oznaczone A1 i A2 (rys. C) na części B1 i B2 (rys. A).

Uwaga! W przypadku braku listwy przypodłogowej, również nie należy montować dolnego wspornika (B2) wyżej niż 5 cm nad poziomem podłogi (rys. 1).

- Umieść taśmę samoprzylepną na wspornikach oznaczonych A1 oraz A2 (rys. 2). Przymocuj barierkę do ściany.
- Wyjmij barierkę ze wsporników. Aby wyjąć barierkę ze wsporników, wciśnij przycisk oznaczony C3 (rys. 3) i podnieś ją delikatnie do góry.
- Zaznacz na ścianie wysokości, na których znajdują się wkręty montażowe wsporników A1 oraz A2 (rys. 4). Możesz również użyć wykrojników, znajdujących się na opakowaniu.
- Zdejmij wsporniki ze ściany. Wywierć otwory w zaznaczonych miejscach. Użyj wkrętów do ponownego montażu wsporników (rys. 5).
- Wsunąć barierkę w odpowiednie wsporniki (rys. 6). Wskaźnik poprawnego montażu (C4, rys. A) znajdujący się po lewej stronie głowicy zmienia kolor na zielony, sygnalizując poprawną instalację (rys. 6).
- Rozwiń barierkę na pożądaną szerokość. Upewnij się, że materiał jest równy i pozbawiony zagnieceń.
- Umieść wsporniki A3 i A4 w wybranym miejscu (rys. 7). Upewnij się, że wsporniki znajdują się we właściwej pozycji (rys. C, D). Zaznacz na ścianie wysokości, na których znajdują się wkręty wsporników A3 i A4. Możesz również użyć wykrojników, znajdujących się na opakowaniu.
- Wywierć otwory w zaznaczonych miejscach. Użyj wkrętów do montażu wsporników (rys. 8).

Uwaga! W przypadku gdy barierka jest mocowana na ścianie, poza framugą drzwi (A, rys. 8), wsporniki A3 i A4 (rys. C) należy montować w otworach A3A i A4A (rys. D). W przypadku gdy barierka jest mocowana na framudze drzwi (B, rys. 8), wsporniki A3 i A4 (rys. C) należy montować w otworach A3B i A4B (rys. D).

UŻYTKOWANIE

- Aby odblokować barierkę, wciśnij przycisk C1, jednocześnie przesuwając przycisk C2 (rys. 9). Trzymając przycisk C2, zwolnij przycisk C1, a następnie zwolnij przycisk C2. Wskaźnik zablokowania znajdujący się przy przycisku C2 zmienia kolor na czerwony.
- Rozwiń barierkę i wsuń uchwyty części rozsuwanej (A5 oraz A6, rys. A) we wsporniki A3 oraz A4, znajdujące się na ścianie (rys. 10). Upewnij się, że zostały one wsunięte prawidłowo, a barierka jest stabilna i bezpiecznie zamknięta (rys. 10a).

3. Zablokuj barierkę wciskając przycisk C1 (rys. A). Upewnij się, że barierka jest prawidłowo zablokowana. Wskaźnik zablokowania, znajdujący się przy przycisku C2 zmieni kolor na zielony (rys. 11).

DEMONTAŻ

Aby wyjąć barierkę ze wsporników, wciśnij przycisk oznaczony C3 i podnieś ją delikatnie do góry (rys. 12).

CZYSZCZENIE I KONSERWACJA

- Aby wyczyścić barierkę, wytrzyj ją wilgotną szmatką lub gąbką zamoczoną w ciepłej wodzie z dodatkiem delikatnego detergentu. Do czyszczenia nie należy używać materiałów ściernych, środków czyszczących na bazie amoniaku lub alkoholu ani wybielaczy.
- Wszelkie części dodatkowe oraz zamienniki powinny pochodzić wyłącznie od producenta lub dystrybutora produktu.

Zdjęcia mają charakter poglądowy, rzeczywisty wygląd produktów może różnić się od prezentowanego na zdjęciach.

DE

Sehr geehrter Kunde!

Sollen Sie irgendwelche Anmerkungen oder Fragen zu dem gekauften Produkt haben, nehmen Sie Kontakt mit uns auf: help@lionelo.com

Hersteller:

BrandLine Group Sp. z o. o.
A. Kręglewskiego 1, 61-248 Poznań, Polen

Das Produkt wurde getestet und erfüllt alle Anforderungen der EN 1930:2011.

WARNHINWEISE

WICHTIG! LESEN SIE DIE ANWEISUNGEN SORGFÄLTIG DURCH UND BEWAHREN SIE DIESE FÜR SPÄTERE VERWENDUNG AUF.

Bitte lesen Sie die gesamte Bedienungsanleitung sorgfältig durch, bevor Sie mit dem Zusammenbau des Produkts beginnen.

1. **WARNHINWEIS** – Eine fehlerhafte Installation kann eine Gefahr darstellen.
2. **WARNHINWEIS** – Verwenden Sie das Schutzgitter nicht, wenn ein Teil beschädigt ist oder fehlt.
3. **WARNHINWEIS** – Schutzgitter sollten nicht in Fenstern angebracht werden.
4. Dieses Schutzgitter ist nur für den Hausgebrauch bestimmt.
5. Dieses Schutzgitter ist für Kinder bis zu einem Alter von 24 Monaten geeignet.
6. Wenn am unteren Ende einer Treppe ein Schutzgitter verwendet wird, empfiehlt es sich, dieses vor der untersten Stufe anzubringen.
7. Wenn ein Schutzgitter am oberen Ende einer Treppe verwendet wird, wird empfohlen, es nicht unterhalb der obersten Stufe anzubringen.
8. Das Schutzgitter sollte regelmäßig überprüft werden, um sicherzustellen, dass es den Anforderungen entspricht und den Standort angemessen schützt, sowie um seinen technischen Zustand und die Einhaltung der Empfehlungen in dieser Bedienungsanleitung zu überprüfen.
9. Alle zusätzlichen Teile und Ersatzteile sollten nur vom Hersteller oder Händler des Produkts bezogen werden.
10. Vergewissern Sie sich, dass das Schutzgitter vor der Benutzung richtig geschlossen ist.

11. Montage nur auf einer flachen, stabilen Oberfläche mit Schrauben und Dübeln.
12. Es besteht die Gefahr, dass ältere Kinder versuchen könnten, über das Schutzgitter zu klettern.
13. Wenn das Kind in der Lage ist, über das Schutzgitter zu klettern, sollten Sie es nicht mehr verwenden.
14. Das Schutzgitter verfügt über ein manuelles Verriegelungssystem.
15. Dieses Schutzgitter kann in Türöffnungen sowie am unteren und oberen Ende von Treppen mit einer Breite von 70 cm bis 140 cm angebracht werden.
16. Bringen Sie das Schutzgitter nicht auf der Treppe an. Das Schutzgitter kann nur am unteren oder oberen Ende der Treppe und in der Türöffnung angebracht werden.
17. Vor der Benutzung sicherstellen, dass alle Schrauben ordnungsgemäß angezogen sind.

LISTE DER TEILE (ABB. A)

A1.-A4. Halterungen für die Wandmontage

A5.-A6. Ausziehbare Griffe

B1. Obere Montagehalterung für das Schutzgitter

B2. Untere Montagehalterung für das Schutzgitter

C1. Verriegelungsknopf

C2. Entriegelungsknopf und Blockadeanzeige

C3. Knopf für die Demontage

C4. Anzeige für korrekte Montage

D. Klebebänder (3 Sets)

E. Schrauben und Dübel - PA4x50 Schrauben (x9), PA4x25 Schrauben (x9), Dübel (x9) - 3 Sets

WICHTIGE INFORMATIONEN

Das Schutzgitter kann am unteren oder oberen Ende der Treppe (1), in einer Tür mit Rahmen (2), ohne Rahmen (3) oder in einer Tür mit Fußleiste (4) angebracht werden (Abb. B).

Achten Sie bei der Installation darauf, dass die Wandhalterungen richtig

positioniert sind. Jede Halterung sollte vollständig an der Wand angebracht werden (Abb. E), wobei die Kanten parallel zur Kante der Tür verlaufen müssen.



PA4x25

Diese Schrauben sind bei der Montage auf Holzoberflächen zu verwenden.



PA4x50



M8x40

Verwenden Sie die langen Schrauben und Dübel, wenn Sie das System auf harten Oberflächen mit **Fußleisten**, wie z.B. Betonwänden oder Wandfliesen, installieren.



PA4x25



M8x40

Verwenden Sie die kurzen Schrauben und Dübel, wenn Sie das System auf harten Oberflächen ohne **Fußleisten**, wie z.B. Betonschalen oder Wandfliesen, installieren.

MONTAGE

1. Bringen Sie das Schutzgitter an dem gewählten Montageort an. Die Unterkante des Geländers muss mit dem Boden bündig sein. Passen Sie die Höhe der unteren Halterung (B2, Abb. 1) an die Höhe der Sockelleiste an (max. 5 cm über dem Boden) und ziehen Sie die Schraube fest, damit die Halterung fixiert bleibt. Setzen Sie dann die mit A1 und A2 (Abb. C) gekennzeichneten Halterungen in die Teile B1 und B2 (Abb. A) ein.

Achtung! Wenn keine Fußleiste vorhanden ist, sollte auch die untere Halterung (B2) nicht höher als 5 cm über dem Boden angebracht werden (Abb. 1).

2. Kleben Sie Klebeband auf die mit A1 und A2 markierten Halterungen (Abb. 2). Befestigen Sie das Schutzgitter an der Wand.
3. Nehmen Sie das Schutzgitter von den Stützen ab. Um das Schutzgitter von den Stützen zu entfernen, drücken Sie die mit C3 markierte Taste (Abb. 3) und heben Sie es vorsichtig nach oben.
4. Markieren Sie an der Wand die Höhen, in denen die Befestigungsschrauben der Halterungen A1 und A2 angebracht werden sollen (Abb. 4). Sie können auch die auf der Verpackung mitgelieferten Stanzen verwenden.
5. Entfernen Sie die Halterungen von der Wand. Bohren Sie Löcher an den markierten Stellen. Verwenden Sie Schrauben, um die Halterungen wieder zu montieren (Abb. 5).

6. Schieben Sie das Schutzgitter in die entsprechenden Halterungen (Abb. 6). Die Anzeige für die korrekte Installation (C4, Abb. A) auf der linken Seite des Kopfes wird grün und zeigt damit die korrekte Installation an (Abb. 6).
7. Rollen Sie das Schutzgitter auf die gewünschte Breite aus. Achten Sie darauf, dass das Material gleichmäßig und faltenfrei ist.
8. Bringen Sie die A3- und A4-Halterungen in der gewünschten Position an (Abb. 7). Vergewissern Sie sich, dass die Halterungen in der richtigen Position sind (Abb. C, D). Markieren Sie an der Wand die Höhen, in denen die Schrauben der A3- und A4-Halterungen angebracht werden sollen. Sie können auch die auf der Verpackung mitgelieferten Stanzen verwenden.
9. Bohren Sie die Löcher an den markierten Stellen. Verwenden Sie die Schrauben zur Befestigung der Halterungen (Abb. 8).

Achtung! Wenn das Schutzgitter außerhalb des Türrahmens an der Wand befestigt wird (A, Abb. 8), müssen die Halterungen A3 und A4 (Abb. C) in den Löchern A3A und A4A (Abb. D) montiert werden. Wenn das Schutzgitter am Türrahmen befestigt wird (B, Abb. 8), müssen die Halterungen A3 und A4 (Abb. C) in den Löchern A3B und A4B (Abb. D) montiert werden.

VERWENDUNG

1. Um das Schutzgitter zu entriegeln, drücken Sie den Knopf C1, während Sie den Knopf C2 bewegen (Abb. 9). Während Sie den Knopf C2 gedrückt halten, lassen Sie den Knopf C1 los und dann den Knopf C2. Die Sperranzeige neben dem Knopf C2 wird rot.
2. Rollen Sie das Schutzgitter aus und stecken Sie die Griffe des Verlängerungsteils (A5 und A6, Abb. A) in die Halterungen A3 und A4 an der Wand (Abb. 10). Vergewissern Sie sich, dass sie richtig eingesetzt sind und dass das Schutzgitter stabil und sicher geschlossen ist (Abb. 10a).
3. Verriegeln Sie das Schutzgitter durch Drücken des Knopfes C1 (Abb. A). Vergewissern Sie sich, dass das Schutzgitter richtig verriegelt ist. Die Verriegelungsanzeige neben dem Knopf C2 wird grün (Abb. 11).

DEMONTAGE

Um das Schutzgitter von den Stützen zu entfernen, drücken Sie auf den mit C3 gekennzeichneten Knopf und heben es vorsichtig nach oben (Abb. 12).

REINIGUNG UND PFLEGE

- Um das Schutzgitter zu reinigen, wischen Sie es mit einem feuchten Tuch oder Schwamm ab, der mit warmem Wasser und einem milden Reinigungsmittel getränkt ist. Verwenden Sie zur Reinigung keine Scheuermittel, ammoniak- oder alkoholhaltige Reiniger oder Bleichmittel.
- Alle zusätzlichen Teile und Ersatzteile sollten nur vom Hersteller oder Händler des Produkts bezogen werden.

Die Fotos dienen nur zur Veranschaulichung. Das tatsächliche Aussehen der Produkte kann von den Abbildungen abweichen.

RU

Дорогой клиент!

Если у вас есть какие-либо замечания или вопросы о приобретенном продукте, пожалуйста, свяжитесь с нами: help@lionelo.com

Производитель:

BrandLine Group Sp. из о. о.

A. Kręglewskiego 1, 61-248 Познань, Польша

Продукт протестирован и соответствует всем требованиям стандарта EN 1930:2011.

**ПРЕДУПРЕЖДЕНИЯ
ВАЖНО! ВНИМАТЕЛЬНО
ПРОЧИТАЙТЕ
ИНСТРУКЦИИ, СЛЕДУЙТЕ
ИМ И СОХРАНИТЕ**

ДЛЯ ДАЛЬНЕЙШЕГО ИСПОЛЬЗОВАНИЯ.

Прежде чем приступить к сборке изделия, пожалуйста, внимательно прочтите всю инструкцию по эксплуатации.

1. ПРЕДУПРЕЖДЕНИЕ. Неправильная установка может быть опасной.
2. ПРЕДУПРЕЖДЕНИЕ. Не используйте защитную планку, если какой-либо компонент поврежден или отсутствует.
3. ПРЕДУПРЕЖДЕНИЕ. К окнам нельзя прикреплять защитные ограждения.
4. Этот барьер предназначен только для домашнего использования.
5. Этот барьер предназначен для использования детьми до 24 месяцев.
6. Если внизу лестницы используется защитный барьер, рекомендуется устанавливать его перед самой нижней ступенькой.
7. Если наверху лестницы используется барьер безопасности, не рекомендуется размещать его ниже верхнего уровня.
8. Барьер безопасности следует регулярно проверять на соответствие требованиям, надежно закрепляющим данное место, а также проверять его техническое состояние и соответствие рекомендациям настоящего руководства.
9. Все дополнительные детали и заменители должны поставляться только от производителя или дистрибьютора изделия.
10. Перед использованием убедитесь, что барьер закрыт правильно.
11. Монтаж возможен только на плоской, устойчивой поверхности с помощью шурупов и дюбелей.
12. Существует риск того, что дети старшего возраста попытаются залезть на барьер.
13. Если ребенок может залезть на барьер, прекратите им пользоваться.
14. Шлагбаум имеет ручную систему закрытия.
15. Этот барьер безопасности можно установить в дверях, внизу иверху лестницы шириной от 70 до 140 см.
16. Не устанавливайте на лестнице барьер. Он может быть установлен только внизу иливерху лестницы и в дверном проеме.
17. Перед использованием убедитесь, что все винты надежно затянуты.

ПЕРЕЧЕНЬ ДЕТАЛЕЙ (РИС. А)

A1.-A4. Настенные кронштейны

A5.-A6. Ручки выдвижной части

B1. Верхний кронштейн крепления барьера

B2. Нижний кронштейн крепления барьера

C1. Кнопка блокировки

C2. Кнопка разблокировки и индикатор блокировки.

C3. Кнопка разборки

C4. Индикатор правильной сборки

D. Клейкие ленты (3 комплекта)

E. Винты и дюбели - винты ПА4х50 (9 шт.), винты ПА4х25 (9 шт.), дюбели (9 шт.) - 3 комплекта.

ВАЖНАЯ ИНФОРМАЦИЯ

Барьер может быть установлен внизу или вверху лестницы (1), в двери с рамкой (2), без рамы (3) или в двери с плинтусом (4), (рис. В).

При установке обратите внимание на правильное расположение кронштейнов для настенного крепления. Каждый кронштейн должен располагаться целиком на стене (рис. Е), так, чтобы его края были параллельны краю двери.



РА4х25

При креплении к деревянным поверхностям следует использовать винты.



РА4х50



М8х40

При креплении к твердым поверхностям с плинтусом, таким как стены из бетона или настенная плитка, следует использовать длинные винты и дюбели.



РА4х25



М8х40

При креплении к твердым поверхностям без плинтуса, таким как стены из бетона или настенная плитка, следует использовать короткие винты и дюбели.

МОНТАЖ

1. Разместите барьер в выбранном месте установки. Нижний край барьера должен прилегать к полу. Отрегулируйте высоту нижнего

кронштейна (B2, рис. 1) по высоте плинтуса (макс. 5 см над уровнем пола) и затяните винт так, чтобы кронштейн остался на месте. Затем вставьте кронштейны с маркировкой A1 и A2 (рис. C) в детали B1 и B2 (рис. A).

Внимание! При отсутствии плинтуса не устанавливайте нижний кронштейн (B2) выше уровня пола более чем на 5 см (рис. 1).

2. Наклейте клейкую ленту на опоры, отмеченные A1 и A2 (рис. 2). Прикрепите барьер к стене.
3. Снимите барьер с опор. Чтобы снять барьер с кронштейнов, нажмите кнопку с обозначением C3 (рис. 3) и слегка поднимите его вверх.
4. Отметьте на стене высоты, на которых будут располагаться крепежные винты кронштейнов A1 и A2 (рис. 4). Вы также можете использовать штампы, включенные в упаковку.
5. Снимите кронштейны со стены. Просверлите отверстия в отмеченных местах. Используйте винты, чтобы переустановить кронштейны (рис. 5).
6. Вставьте барьер в соответствующие кронштейны (рис. 6). Индикатор правильной установки (C4, Рис. A), расположенный на левой стороне головки, станет зеленым, указывая на правильную установку (Рис. 6).
7. Разверните барьер до нужной ширины. Убедитесь, что материал ровный и без складок.
8. Разместите опоры A3 и A4 в выбранном месте (рис. 7). Убедитесь, что кронштейны находятся в правильном положении (рис. C, D). Отметьте на стене высоту, где будут расположены винты кронштейнов A3 и A4. Вы также можете использовать штампы, включенные в упаковку.
9. Просверлите отверстия в отмеченных местах. Используйте винты для установки кронштейнов (рис. 8).

Внимание! Если барьер крепится на стену, снаружи дверной коробки (A, рис. 8), кронштейны A3 и A4 (рис. C) следует установить в отверстия A3A и A4A (рис. D). Если барьер установлен на дверной коробке (B, Рис. 8), то кронштейны A3 и A4 (Рис. C) следует установить в отверстия A3B и A4B (Рис. D).

ИСПОЛЬЗОВАНИЕ

1. Чтобы разблокировать барьер, нажмите кнопку С1, одновременно сдвинув кнопку С2 (рис. 9). Удерживая кнопку С2, отпустите кнопку С1, затем отпустите кнопку С2. Индикатор блокировки рядом с кнопкой С2 станет красным.
2. Разверните барьер и вставьте ручки выдвижной части (А5 и А6, рис. А) в кронштейны А3 и А4, расположенные на стене (рис. 10). Убедитесь, что они вставлены правильно, а барьер устойчив и надежно закрыт (рис. 10а).
3. Заблокируйте барьер, нажав кнопку С1 (рис. А). Убедитесь, что барьер надежно зафиксирован. Индикатор блокировки, расположенный рядом с кнопкой С2, станет зеленым (рис. 11).

РАЗБОРКА

Чтобы снять барьер с кронштейнов, нажмите кнопку С3 и слегка приподнимите его вверх (рис. 12).

ОЧИСТКА И ОБСЛУЖИВАНИЕ

- Чтобы очистить барьер, протрите его влажной тканью или губкой, смоченной в теплой воде и мягком моющем средстве. Не используйте для очистки абразивные материалы, чистящие средства на основе аммиака или спирта или отбеливатель.
- Все дополнительные детали и заменители должны поставляться только от производителя или дистрибьютора продукта.

Фотографии предназначены только для иллюстрации, реальный внешний вид продукции может отличаться от представленного на фотографиях.

Gentile Cliente!

In caso di un qualsiasi commento o domanda sul prodotto acquistato, non esitate a contattarci: help@lionelo.com

Produttore:

BrandLine Group Sp. z o. o.

A. Kręglewskiego 1, 61-248 Poznań, Polonia

Il prodotto è stato testato e soddisfa tutti i requisiti della norma EN 1930:2011.

AVVERTENZE IMPORTANTE! LEGGERE E SEGUIRE ATTENTAMENTE LE ISTRUZIONI E CONSERVARE PER RIFERIMENTO FUTURO.

Prima di iniziare il montaggio del prodotto, leggere attentamente l'intero manuale di istruzioni.

1. AVVERTENZA – Un'installazione impropria può costituire un pericolo.
2. AVVERTENZA – Non utilizzare la barriera di sicurezza se uno dei suoi componenti è danneggiato o mancante.
3. AVVERTENZA – Non fissare la barriera di sicurezza alle finestre.
4. Questa barriera è destinata esclusivamente all'uso domestico.
5. Questa barriera è destinata all'uso da parte di bambini fino a 24 mesi di età.
6. Se il cancelletto di sicurezza viene utilizzato nella parte inferiore di una scala, si raccomanda di installarlo nella parte anteriore del gradino più basso possibile.
7. Se il cancelletto di sicurezza viene utilizzato nella parte superiore della

- scala, si raccomanda di non installarlo al di sotto del livello superiore.
8. La barriera di sicurezza deve essere controllata regolarmente per assicurarsi che soddisfi i suoi requisiti, in modo tale da mettere in sicurezza il luogo in cui è installata, e per verificarne lo stato tecnico e la conformità alle raccomandazioni di questo manuale.
 9. Tutte le parti aggiuntive e i ricambi sostitutivi devono provenire solo dal produttore o dal distributore del prodotto.
 10. Prima dell'uso assicurarsi che la barriera sia chiusa correttamente.
 11. Il montaggio deve essere effettuato solo su una superficie piana e stabile mediante viti/viti e tasselli.
 12. Sussiste il rischio che i bambini più grandi possano provare a scavalcare la ringhiera.
 13. Se il bambino è in grado di arrampicarsi sulla barriera, cessare di utilizzarla.
 14. La barriera è dotata di un sistema di bloccaggio manuale.
 15. La presente barriera di sicurezza può essere installata nelle porte e alla base e in cima alle scale con una larghezza da 70 cm a 140 cm.
 16. Non installare la barriera sulle scale. La barriera può essere installata solo alla base o in cima alle scale e nella porta.
 17. Prima dell'uso, assicurarsi che tutte le viti siano correttamente serrate.

ELENCO DELLE PARTI (FIG. A)

A1.-A4. Staffe di montaggio a parete

A5.-A6. Supporti della parte apribile

B1. Staffa superiore per il montaggio della barriera

B2. Staffa inferiore per il montaggio della barriera

C1. Pulsante di blocco

C2. Pulsante di sblocco dell'apertura e indicatore di blocco

C3. Pulsante di smontaggio

C4. Indicatore di corretto assemblaggio

D. Nastri adesivi (3 set)

E. Viti e tasselli a espansione - viti PA4x50 (x9), viti PA4x25 (x9), tasselli a espansione (x9) - 3 set

INFORMAZIONI IMPORTANTI

La barriera può essere installata alla base o in cima alle scale (1), in porte

dotate di telaio (2), senza telaio (3) o in porte dotate di battiscopa (4), (fig. B). Durante l'installazione, assicurarsi che le staffe di montaggio a parete siano posizionate correttamente. Ogni staffa deve essere posizionata interamente sulla parete (fig. E) e i loro bordi devono essere paralleli al bordo della porta.



PA4x25

Le viti devono essere utilizzate per il montaggio su superfici in legno.



PA4x50



M8x40

Utilizzare le viti lunghe e i tasselli a espansione per il montaggio su superfici dure dotate di battiscopa, come ad es. pareti in calcestruzzo o piastrelle a parete.



PA4x25



M8x40

Utilizzare le viti corte e i tasselli a espansione durante il montaggio su superfici dure prive di battiscopa, come ad es. pareti in calcestruzzo o piastrelle a parete.

MONTAGGIO

1. Posizionare la barriera nel luogo di montaggio desiderato. Il bordo inferiore della barriera deve essere a filo con il pavimento. Regolare l'altezza della staffa inferiore (B2, fig. 1) all'altezza del battiscopa (max. 5 cm dal livello del pavimento) e serrare la vite in modo che la staffa rimanga immobile. Quindi inserire le staffe contrassegnate con A1 e A2 (fig. C) sulle parti B1 e B2 (fig. A).

Attenzione! In caso di assenza del battiscopa, non installare la staffa inferiore (B2) a più di 5 cm dal livello del pavimento (fig. 1).

2. Posizionare il nastro adesivo sulle staffe contrassegnate con A1 e A2 (fig. 2). Fissare la barriera alla parete.
3. Rimuovere la barriera dalle staffe. Per rimuovere la barriera dalle staffe, premere il pulsante contrassegnato con C3 (fig. 3) e sollevarla leggermente.
4. Sulla parete contrassegnare le altezze a cui si troveranno le viti di montaggio delle staffe A1 e A2 (fig. 4). È possibile utilizzare le dime presenti sulla confezione.
5. Rimuovere le staffe dalla parete. Praticare dei fori nei punti contrassegnati. Utilizzare le viti per rimontare le staffe (fig. 5).
6. Far scorrere la barriera nelle apposite staffe (fig. 6). L'indicatore di corretto

montaggio (C4, fig. A) situato sul lato sinistro della testa diventerà verde per indicare la corretta installazione (fig. 6).

7. Regolare la barriera alla larghezza desiderata. Assicurarsi che il materiale sia uniforme e privo di pieghe.
8. Posizionare le staffe A3 e A4 nella posizione desiderata (fig. 7). Assicurarsi che le staffe siano posizionate correttamente (fig. C, D). Sulla parete, contrassegnare le altezze a cui verranno posizionate le viti delle staffe A3 e A4. È possibile utilizzare le dime presenti sulla confezione.
9. Praticare dei fori nei punti contrassegnati. Utilizzare le viti per montare le staffe (fig. 8).

Attenzione! Quando la barriera è montata sulla parete, all'esterno del telaio della porta (A, fig. 8), le staffe A3 e A4 (fig. C) devono essere installate nei fori A3A e A4A (fig. D). Quando la barriera è montata sul telaio della porta (B, fig. 8), le staffe A3 e A4 (fig. C) devono essere installate nei fori A3BA e A4B (fig. D).

UTILIZZO

1. Per sbloccare la barriera, premere il pulsante C1 facendo scorrere il pulsante C2 (fig. 9). Tenendo premuto il pulsante C2, rilasciare il pulsante C1, quindi rilasciare il pulsante C2. L'indicatore di blocco situato sul pulsante C2 diventerà rosso.
2. Aprire la barriera e far scorrere le impugnature della sezione estensibile (A5 e A6, fig. A) nelle staffe A3 e A4 presenti sulla parete (fig. 10). Assicurarsi che queste siano inserite correttamente e che la barriera sia stabile e ben chiusa (fig. 10a).
3. Bloccare la barriera premendo il pulsante C1 (fig. A). Assicurarsi che la barriera sia bloccata correttamente. L'indicatore di blocco situato sul pulsante C2 diventerà verde (fig. 11).

SMONTAGGIO

Per rimuovere la barriera dalle staffe, premere il pulsante contrassegnato con C3 (fig. 12) e sollevarla leggermente (fig. 12).

PULIZIA E MANUTENZIONE

- Per pulire la barriera, utilizzare un panno umido o una spugna imbevuta

di acqua tiepida e un detergente delicato. Per la pulizia della barriera non utilizzare detersivi abrasivi a base di ammoniaca o alcol o candeggina.

- Tutte le parti aggiuntive e i ricambi sostitutivi devono provenire solo dal produttore o dal distributore del prodotto.

Le immagini hanno carattere illustrativo, l'aspetto reale dei prodotti può differire da quello presentato nelle immagini.

FR

Cher client !

Si vous avez des questions ou remarques relatives au produit acheté, n'hésitez pas à nous contacter à l'adresse: **help@lionelo.com**

Producteur:

BrandLine Group Sp. z o. o.

A. Kręglewskiego 1, 61-248 Poznań, Pologne

Le produit a été testé et répond à toutes les exigences de la norme EN 1930:2011.

**AVERTISSEMENTS
IMPORTANT ! LIRE ET
SUIVRE ATTENTIVEMENT
LES INSTRUCTIONS ET
LES CONSERVER POUR
RÉFÉRENCE ULTÉRIEURE.**

Veuillez lire attentivement l'ensemble de la notice d'utilisation avant de commencer à assembler le produit.

- 1.** AVERTISSEMENT – Un montage incorrect peut créer un danger.
- 2.** AVERTISSEMENT – N'utilisez pas la barrière de sécurité pour bébé si l'un de ses composants est endommagé ou manquant.
- 3.** AVERTISSEMENT – La barrière de sécurité pour bébé ne doit pas être fixée aux fenêtres.
- 4.** Cette barrière de sécurité pour bébé est destinée à un usage domestique uniquement.
- 5.** Cette barrière de sécurité pour bébé est destinée à être utilisée par des enfants jusqu'à l'âge de 24 mois.
- 6.** Si la barrière de sécurité pour bébé est utilisée au bas d'un escalier, il est recommandé de la placer devant la marche la plus basse.
- 7.** Si la barrière de sécurité pour bébé est utilisée en haut d'un escalier, il est recommandé de ne pas la placer en dessous du niveau supérieur.
- 8.** La barrière de sécurité pour bébé doit être vérifiée régulièrement pour s'assurer qu'elle répond à ses exigences, qu'elle protège correctement le site, et pour contrôler son état technique et sa conformité aux recommandations de ce manuel.
- 9.** Les pièces supplémentaires et les remplacements ne peuvent provenir que du fabricant ou du distributeur du produit.
- 10.** Assurez-vous que la barrière de sécurité pour bébé est correctement fermée avant de l'utiliser.
- 11.** Montage uniquement sur une surface plane et stable à l'aide de vis et de chevilles.
- 12.** Les enfants plus âgés risquent d'essayer d'escalader la barrière de sécurité.
- 13.** Si l'enfant est capable d'escalader la barrière de sécurité, il faut cesser de l'utiliser.
- 14.** La barrière de sécurité est équipée d'un système de verrouillage manuel.
- 15.** Cette barrière de sécurité pour bébé peut être montée dans les embrasures de portes et en bas et en haut des escaliers d'une largeur de 70 cm à 140 cm.
- 16.** Ne montez pas de barrières de sécurité pour bébé dans les escaliers. La barrière de sécurité pour bébé ne peut être montée qu'en bas ou en haut de l'escalier et dans l'embrasure de la porte.
- 17.** Avant utilisation, s'assurer que toutes les vis sont correctement serrées.

LISTE DES PIÈCES (FIG. A)

- A1.-A4. Supports de fixation murale
- A5.-A6. Supports de section extensible
- B1. Support de montage supérieur de la barrière
- B2. Support de montage inférieur de la barrière
- C1. Bouton de verrouillage
- C2. Bouton de déverrouillage et indicateur de verrouillage
- C3. Bouton de démontage
- C4. Indicateur de montage correcte
- D. Rubans adhésifs (3 jeux)
- E. Vis et chevilles à expansion – Vis PA4x50 (x9), vis PA4x25 (x9), chevilles à expansion (x9) – 3 jeux

INFORMATION IMPORTANTE

La barrière de sécurité pour bébé peut être montée en bas ou en haut de l'escalier (1), dans une porte avec cadre (2), sans cadre (3), ou dans une porte avec plinthe (4), (Fig. B).

Lors du montage, il faut veiller à ce que les supports de fixation murale soient correctement positionnés. Chaque support doit être placé entièrement sur le mur (Fig. E) avec ses bords parallèles au bord de la porte.



PA4x25

Utilisez des vis pour le montage sur des surfaces en bois.



PA4x50



M8x40

Utilisez des vis longues et des chevilles à expansion pour le montage sur des surfaces dures **avec plinthes**, telles que des murs de refend en béton ou des carreaux muraux.



PA4x25



M8x40

Des vis courtes et des chevilles à expansion doivent être utilisées lors du montage sur des surfaces dures **sans plinthe**, telles que des murs en béton ou des carreaux muraux.

MONTAGE

1. Placez la barrière de sécurité pour bébé à l'emplacement de montage souhaité. Le bord inférieur de la barrière de sécurité pour bébé doit

reposer sur le sol. Ajustez la hauteur du support inférieur (B2, fig. 1) à la hauteur de la plinthe (max. 5 cm au-dessus du sol) et serrez la vis de manière à ce que le support reste immobile. Insérez ensuite les supports marqués A1 et A2 (fig. C) sur les pièces B1 et B2 (fig. A).

Attention! En l'absence de plinthe, le support inférieur (B2) ne doit pas non plus être monté à plus de 5 cm du sol (Fig. 1).

2. Placez le ruban adhésif sur les supports marqués A1 et A2 (Fig. 2). Fixez la barrière de sécurité au mur.
3. Retirez la barrière de sécurité des supports. Pour retirer la barrière de sécurité des supports, appuyez sur le bouton marqué C3 (fig. 3) et soulevez-la doucement vers le haut.
4. Marquez sur le mur les hauteurs où les vis de fixation des supports A1 et A2 seront placées (Fig. 4). Vous pouvez également utiliser les emporte-pièces fournis dans l'emballage.
5. Retirez les supports du mur. Percez trous dans les un endroit marqués. Utilisez les vis pour remonter les supports (fig. 5).
6. Glissez la barrière de sécurité pour bébé dans les supports appropriés (fig. 6). L'indicateur de montage correcte (C4, fig. A) situé sur le côté gauche de la tête devient vert, ce qui indique que le montage est correct (fig. 6).
7. Roulez la barrière de sécurité pour bébé à la largeur souhaitée. Veillez à ce que le matériau soit uniforme et sans plis.
8. Placez les supports A3 et A4 dans la position souhaitée (Fig. 7). Assurez-vous que les supports sont dans la bonne position (Fig. C, D). Marquez sur le mur les hauteurs auxquelles les vis des supports A3 et A4 seront placées. Vous pouvez également utiliser les emporte-pièces fournis dans l'emballage.
9. Percez trous dans les un endroit marqués. Utilisez les vis pour monter les supports (fig. 8).

Attention ! Lorsque la barrière de sécurité pour bébé est fixée au mur, en dehors du cadre de la porte (A, fig. 8), les supports A3 et A4 (fig. C) doivent être montés dans les trous A3A et A4A (fig. D). Lorsque la barrière de sécurité pour bébé est fixée sur le cadre de la porte (B, fig. 8), les supports A3 et A4 (fig. C) doivent être montés dans les trous A3B et A4B (fig. D).

UTILISATION

1. Pour déverrouiller la barrière de sécurité, appuyez sur le bouton C1 tout en déplaçant le bouton C2 (fig. 9). Tout en maintenant le bouton C2 enfoncé, relâchez le bouton C1 puis le bouton C2. L'indicateur de verrouillage situé à côté du bouton C2 devient rouge.
2. Dépliez la barrière de sécurité et insérez les supports de la partie extensible (A5 et A6, fig. A) dans les supports A3 et A4 situés sur le mur (fig. 10). Assurez-vous qu'ils sont correctement insérés et que la barrière de sécurité est stable et bien fermée (Fig. 10a).
3. Verrouillez la barrière en appuyant sur le bouton C1 (fig. A). Assurez-vous que la barrière de sécurité est correctement verrouillée. L'indicateur de verrouillage, situé à côté du bouton C2, devient vert (fig. 11).

DÉMONTAGE

Pour retirer la barrière de sécurité des supports, appuyez sur le bouton marqué C3 et soulevez-la doucement vers le haut (fig. 12).

NETTOYAGE ET ENTRETIEN

- Pour nettoyer la barrière de sécurité pour bébé, il suffit de l'essuyer avec un chiffon humide ou une éponge imbibée d'eau tiède additionnée d'un détergent doux. N'utilisez pas de produits abrasifs, de nettoyeurs à base d'ammoniaque ou d'alcool, ni d'eau de Javel pour le nettoyage.
- Les pièces supplémentaires et les remplacements ne peuvent provenir que du fabricant ou du distributeur du produit.

Les photos sont fournies à titre d'illustration uniquement, l'apparence réelle des produits peut différer de celle montrée dans les images.

¡Apreciado cliente!

Si tienes algún comentario o pregunta sobre algún producto que hayas comprado, por favor contacta con nosotros: help@lionelo.com

Fabricante:

BrandLine Group Sp. z o.o.

A. Kręglewskiego 1, 61-248 Poznań, Polonia

El producto está probado y cumple con todos los requisitos de EN 1930:2011.

ADVERTENCIAS

¡IMPORTANTE! LEA Y SIGA ATENTAMENTE LAS INSTRUCCIONES Y CONSÉRVELAS PARA CONSULTAS FUTURAS.

Lea atentamente todo el manual de instrucciones antes de comenzar a ensamblar el producto.

1. ADVERTENCIA: La instalación incorrecta puede suponer un peligro.
2. ADVERTENCIA: No utilice la barandilla de seguridad si algún componente está dañado o ausente.
3. ADVERTENCIA: No instale la barandilla de seguridad sobre las ventanas.
4. Esta barandilla está diseñada sólo para uso doméstico.
5. Esta barandilla está diseñada para ser utilizada por niños de hasta 24 meses de edad.
6. Si se utiliza la barandilla de seguridad en la parte inferior de la escalera, se recomienda que se coloque delante del escalón más bajo.

7. Si se utiliza la barandilla de seguridad en la parte superior de la escalera, se recomienda que no se coloque por debajo del nivel superior.
8. La barandilla de seguridad debe revisarse periódicamente para asegurarse de que cumpla con sus requisitos, protegiendo adecuadamente el lugar determinado, y para examinar su condición técnica y el cumplimiento de las recomendaciones de este manual.
9. Cualquier pieza adicional y sustitutos sólo debe proceder del fabricante o distribuidor del producto.
10. Antes de usar asegúrese de que la barandilla esté cerrada correctamente.
11. Montaje sólo sobre una superficie plana y estable con tornillos / pernos y tacos de expansión.
12. Existe el riesgo de que los niños mayores intenten escalar la barandilla.
13. Si el niño es capaz de escalar la barrera, deje de usarla.
14. La barandilla tiene un sistema de cierre manual.
15. Esta barandilla se puede instalar en puertas y en la parte inferior y superior de la escalera con un ancho de 70 cm a 140 cm.
16. No instale la barandilla en la escalera. La barandilla sólo se puede instalar en la parte inferior o en la parte superior de la escalera y en la puerta.
17. Antes del uso, asegúrese de que todos los tornillos estén correctamente apretados.

LISTA DE PIEZAS (FIG. A)

- A1.-A4. Soportes de montaje en pared
- A5.-A6. Soportes de la parte extensible
- B1. Soporte de montaje superior de la barandilla
- B2. Soporte de montaje inferior de la barandilla
- C1. Botón de bloqueo
- C2. Botón de desbloqueo de extensión e indicador de bloqueo
- C3. Botón de desmontaje
- C4. Indicador de montaje correcto
- D. Cintas adhesivas (3 juegos)
- E. Tornillos y tacos de expansión: tornillos PA4x50 (x9), tornillos PA4x25 (x9), tacos de expansión (x9) – 3 juegos

INFORMACIÓN IMPORTANTE

La barandilla se puede instalar en la parte inferior o en la parte superior de la escalera (1), en una puerta con marco (2), sin marco (3), o en una puerta con zócalo (4), (Fig. B).

Durante el montaje, preste atención a la ubicación correcta de los soportes de montaje en pared. Cada soporte debe colocarse completamente en la pared (Fig. E) y sus bordes paralelos a los bordes de la puerta.



PA4x25

Los tornillos deben utilizarse para la instalación en superficies de madera.



PA4x50



M8x40

Se deben usar tornillos largos y tacos de expansión cuando se montan en superficies duras **con un zócalo**, como hormigón de corte o azulejos de pared.



PA4x25



M8x40

Se deben usar tornillos cortos y tacos de expansión cuando se montan en superficies duras **sin zócalo**, como hormigón de corte o azulejos de pared.

INSTALACIÓN

1. Coloque la barandilla en el lugar de montaje seleccionado. El borde inferior de la barandilla debe ser adyacente al suelo. Ajuste la altura del soporte inferior (B2, Fig. 1) a la altura del zócalo (máx. 5 cm por encima del nivel del suelo) y apriete el tornillo para mantener el soporte fijo. A continuación, inserte los soportes marcados A1 y A2 (Fig. C) en las piezas B1 y B2 (Fig. A).

¡Atención! En ausencia de un zócalo, tampoco instale el soporte inferior (B2) a más de 5 cm por encima del nivel del suelo (Fig. 1).

2. Coloque la cinta adhesiva en los soportes A1 y A2 (Fig. 2). Fije la barandilla a la pared.
3. Retire la barandilla de los soportes. Para retirar la barandilla de los soportes, presione el botón C3 (Fig. 3) y levántelo suavemente hacia arriba.
4. Marque en la pared las alturas en las que se ubicarán los tornillos de montaje de los soportes A1 y A2 (Fig. 4). También puede utilizar los patrones del embalaje.

5. Retire los soportes de la pared. Perfore agujeros en los lugares marcados. Utilice los tornillos para volver a montar los soportes (Fig. 5).
6. Inserte la barandilla en los soportes correspondientes (Fig. 6). El indicador de montaje correcto (C4, Fig. A) en el lado izquierdo del cabezal se volverá verde para indicar la instalación correcta (Fig. 6).
7. Extienda la barandilla al ancho deseado. Asegúrese de que el material sea uniforme y esté libre de arrugas.
8. Coloque los soportes A3 y A4 en el lugar seleccionado (Fig. 7). Asegúrese de que los soportes estén en la posición correcta (Fig. C, D). Marque en la pared las alturas en las que se ubicarán los tornillos de los soportes A3 y A4. También puede utilizar los patrones del embalaje.
9. Perfore agujeros en los lugares marcados. Utilice los tornillos para montar los soportes (Fig. 8).

¡Atención! Cuando la barandilla se instala en la pared, aparte del marco de la puerta (A, Fig. 8), los soportes A3 y A4 (Fig. C) deben instalarse en los orificios A3A y A4A (Fig. D). Cuando la barandilla se instala en el marco de la puerta (B, Fig. 8), los soportes A3 y A4 (Fig. C) deben instalarse en los orificios A3B y A4B (Fig. D).

USO

1. Para desbloquear la barandilla, presione el botón C1 mientras mueve el botón C2 (Fig. 9). Mientras mantiene presionado el botón C2, suelte el botón C1 y, a continuación, suelte el botón C2. El indicador de bloqueo junto al botón C2 se volverá rojo.
2. Extienda la barrera e inserte los soportes de la parte extensible (A5 y A6, Fig. A) en los soportes A3 y A4 de la pared (Fig. 10). Asegúrese de que estén insertados correctamente y de que la barandilla esté estable y bien cerrada (Fig. 10A).
3. Bloquee la barandilla presionando el botón C1 (Fig. A). Asegúrese de que la barandilla esté bloqueada correctamente. El indicador de bloqueo junto al botón C2 se volverá verde (Fig. 11).

DESMONTAJE

Para retirar la barandilla de los soportes, presione el botón marcado C3 y levántelo suavemente hacia arriba (Fig. 12).

LIMPIEZA Y MANTENIMIENTO

- Para limpiar la barandilla, límpiela con un paño húmedo o una esponja empapada en agua tibia con un detergente suave. No utilice abrasivos, limpiadores a base de amoníaco o alcohol, ni lejía para la limpieza.
- Cualquier pieza adicional y sustitutos sólo debe proceder del fabricante o distribuidor del producto.

Las fotos son para fines ilustrativos, la apariencia real de los productos puede diferir de la presentada en las fotos.

NL

Beste klant!

Als u opmerkingen of vragen heeft over het aangeschafte product, neem dan contact met ons op: help@lionelo.com

Fabrikant:

BrandLine Group Sp. z o.o.

A. Kręglewskiego 1, 61-248 Poznań, Polen

Het product is getest en voldoet aan alle eisen van EN 1930:2011.

**WAARSCHUWINGEN
BELANGRIJK! LEES DE
INSTRUCTIES ZORGVULDIG
DOOR, VOLG ZE OP
EN BEWAAR ZE VOOR
TOEKOMSTIG GEBRUIK.**

Les deze gebruiksaanwijzing aandachtig door voordat u het product in gebruik neemt.

1. WAARSCHUWING – Onjuiste installatie kan gevaarlijk zijn.
2. WAARSCHUWING - Gebruik het traphekje niet als een component ervan is beschadigd of ontbreekt.
3. WAARSCHUWING – Traphekje nooit in ramen installeren.
4. Het traphekje is enkel bedoeld voor huishoudelijk gebruik binnenshuis.
5. Het traphekje is geschikt voor gebruik door kinderen tot 24 maanden.
6. Als het traphekje onderaan een trap wordt gebruikt, wordt het aangeraden om het voor de laagste trede te plaatsen.
7. Als het traphekje bovenaan een trap wordt gebruikt, wordt het aangeraden om het niet beneden het bovenste niveau te plaatsen.
8. Het traphekje moet regelmatig worden gecontroleerd om te zorgen dat het aan de eisen voldoet en de plek goed beschermt en om de technische staat ervan en de naleving van de tips in deze handleiding te controleren.
9. Alle aanvullende componenten en vervangonderdelen moeten afkomstig zijn van de fabrikant of distributeur van het product.
10. Zorg ervoor dat het traphekje goed gesloten is voordat er wordt gebruikt.
11. Montage uitsluitend op een vlakke, stabiele ondergrond met schroeven en muurpluggen.
12. Er bestaat een risico dat oudere kinderen over het traphekje willen klimmen.
13. Als het kind het traphekje kan beklimmen, moet het gebruik ervan worden gestopt.
14. Het traphekje is voorzien van een handmatig vergrendelingssysteem.
15. Het traphekje kan worden geïnstalleerd in deuren en aan de onder- en bovenzijde van trappen van 70 cm tot 140 cm breed.
16. Niet op trappen installeren. Het traphekje kan enkel onderaan of bovenaan de trap en in de deuropening worden geïnstalleerd.
17. Zorg er vóór gebruik voor dat alle schroeven goed zijn aangedraaid.

LIJST VAN DE ONDERDELEN (AFB. A)

- A1.-A4. Stelbeugels voor muurmontage
- A5.-A6. Handels van schuifelement
- B1. Bovenste stelbeugel van het traphekje
- B2. Onderste stelbeugel van het traphekje

- C1. Vergrendeling knop
- C2. Knop ontgrendeling voor het verschuiven en vergrendelingsindicator
- C3. Demontageknop
- C4. Indicator voor correcte installatie
- D. Plakbanden (3 sets)
- E. Schroeven en pluggen - PA4x50 schroeven (x9), PA4x25 schroeven (x9), pluggen (x9) - 3 sets

BELANGRIJKE GEGEVENS

Het traphekje kan onderaan of bovenaan de trap (1) worden geïnstalleerd, in een deur met een kozijn (2), zonder kozijn (3), of in een deur met een plint (4), (afb. B).

Bij de installatie zorg ervoor dat de muurbeugels correct worden geplaatst. Elke beugel moet volledig op de muur worden geplaatst (afb. E) en de randen moeten parallel met de rand van de deur zijn.



PA4x25

Bij montage op houten oppervlakken moeten schroeven worden gebruikt.



PA4x50



M8x40

Lange schroeven en pluggen zijn nodig bij installatie op harde oppervlakken **met plinten**, zoals betonnen scheidingswanden of wandtegels.



PA4x25



M8x40

Korte schroeven en pluggen zijn nodig bij installatie op harde oppervlakken **zonder plinten**, zoals betonnen scheidingswanden of wandtegels.

MONTAGE

1. Bevestig het traphekje op de gewenste montageplaats. De onderste rand van het traphekje moet tegen de vloer liggen. Stel de hoogte van de onderste stelbeugel (B2, afb. 1) af op de hoogte van de plint (max. 5 cm boven vloerniveau) en draai de schroef zo vast dat de beugel vast blijft zitten. Plaats daarna de stelbeugels met A1 en A2 (afb. C) op de onderdelen B1 en B2 (afb. A).

Let op! Bij het ontbreken van een plint mag de onderste stelbeugel (B2) ook niet hoger dan 5 cm boven de vloer worden aangebracht (afb. 1).

2. Plak het plakband op de beugels met de A1 en A2 (afb. 2). Bevestig het traphekje aan de muur.
3. Verwijder het traphekje van de beugels. Om het traphekje van de beugels te verwijderen, op de knop C3 (afb. 3) drukken en hem voorzichtig omhoog brengen.
4. Geef op de muur de hoogten aan waar de montageschroeven van de A1- en A2-beugel moeten komen (afb. 4). Er kunnen ook de meegeleverde vormen worden gebruikt.
5. Verwijder de beugels van de muur. Boor gaten op de gemarkeerde plekken. Gebruik de schroeven om de beugels opnieuw te monteren (afb. 5).
6. Schuif het traphekje in de juiste beugels (afb. 6). De indicator voor correcte installatie (C4, afb. A) aan de linkerkant van de kop wordt groen om te informeren dat de installatie correct is uitgevoerd (afb. 6).
7. Vouw het traphekje uit tot de gewenste breedte. Zorg ervoor dat het materiaal gelijkmatig en plooivrij is.
8. Bevestig de A3 en A4 - beugels in de gewenste positie (afb. 7). Zorg ervoor dat de beugels zich in de juiste positie bevinden (afb. C, D). Geef op de muur de hoogten aan waar de montageschroeven van de A3- en A4- beugels moeten komen. Er kunnen ook de meegeleverde vormen worden gebruikt.
9. Boor gaten op de gemarkeerde plekken. Gebruik de schroeven om de beugels te monteren (afb. 8).

Let op! Als het traphekje aan de muur is geïnstalleerd - buiten het deurframe (A, afb. 8) moeten de beugels A3 en A4 (afb. C) in de gaten A3A en A4A (afb. D) worden geïnstalleerd. Als het traphekje op deurframe is geïnstalleerd (B, afb. 8) moeten de beugels A3 en A4 (afb. C) in de gaten A3B en A4B (afb. D) worden geïnstalleerd.

GEBRUIK

1. Om het traphekje te ontgrendelen op knop C1 drukken en gelijktijdig knop C2 verschuiven (afb. 9). De C2-knop ingedrukt houden, de C1 loslaten en vervolgens ook de C2 loslaten. De vergrendelingsindicator bij C2 wordt rood.
2. Vouw het traphekje uit en steek de beugels van het uitschuifbare deel (A5 en A6, afb. A) in de stelbeugels A3 en A4 aan de muur (afb. 10). Zorg

ervoor dat ze correct zijn geschoven en dat het traphekje stabiel en stevig is gesloten (afb. 10a).

3. Vergrendel het traphekje door C1 in te drukken (afb. A). Zorg dat het traphekje goed is vergrendeld. De vergrendelingsindicator bij C2 wordt groen (afb. 11).

DEMONTAGE

Om het traphekje van de beugels te verwijderen, op de knop C3 drukken en hem voorzichtig omhoog brengen (afb. 12).

REINIGING EN ONDERHOUD

- Om het traphekje schoon te maken een vochtige doek of spons gedrenkt in warm water met een mild schoonmaakmiddel gebruiken. Gebruik geen schuurmiddelen, reinigingsmiddelen op ammoniak- of alcoholbasis of bleekmiddel voor het reinigen.
- Alle aanvullende componenten en vervangonderdelen moeten afkomstig zijn van de fabrikant of distributeur van het product.

De afbeeldingen dienen alleen ter illustratie, het werkelijke uiterlijk van de producten kan van het uiterlijk op de afbeeldingen verschillen.

LT

Gerbiamas Kliente!

Jei turite pastabų ar klausimų apie įsigytą produktą, susisiekite su mumis:

help@lionelo.com

Gamintojas:

BrandLine Group Sp. z o. o.

A. Kręglewskiego g. 1, 61-248 Poznań, Lenkija

Produktas buvo išbandytas ir atitinka visus EN 1930:2011 standarto reikalavimus.

ĮSPĖJIMAI SVARBU! ATIDŽIAI PERSKAITYKITE IR LAIKYKITĖS INSTRUKCIJŲ IR SAUGOKITE JAS ATEIČIAI.

Prieš pradėdami montuoti produktą atidžiai perskaitykite šią naudojimo instrukciją.

1. ĮSPĖJIMAS – Netinkamas montavimas gali kelti pavojų.
2. ĮSPĖJIMAS - Nenaudokite saugos užtvaro, jei jo dalys yra pažeistos arba jų trūksta.
3. ĮSPĖJIMAS - Saugos užtvaro negalima įrengti languose.
4. Šis saugos užtvartas yra skirtas tik buitiniam naudojimui.
5. Šie varteliai skirti naudoti vaikams iki 24 mėnesių.
6. Jei saugos užtvartas naudojamas laiptų apačioje, jį reikia montuoti prieš apatinį laiptelį.
7. Jei saugos užtvartas naudojamas laiptų viršuje, jo negalima montuoti žemiau viršutinio laiptelio.
8. Saugos užtvartą būtina reguliariai tikrinti, siekiant įsitikinti, ar jis atitinka reikalavimus ir užtikrina tinkamą apsaugą, įvertinti jo techninę būklę ir atitiktį šia instrukcijai.
9. Galima naudoti tik produkto gamintojo ar tiekėjo pateiktus priedus ir atsargines dalis.
10. Prieš naudojimą įsitikinkite, ar saugos užtvartas yra tinkamai uždarytas.
11. Produktas turi būti sumontuotas ant plokščio, stabilaus paviršiaus, naudojant varžtus ir plėtimosi kaiščius.
12. Vyresni vaikai gali bandyti lipti ant užtvaro.
13. Jei vaikas sugeba užlipti ant užtvaro, nustokite jį naudoti.
14. Saugos užtvare įrengta rankinio uždarymo sistema.

15. Šis saugos užtvaras gali būti sumontuotas duryse bei laiptų apačioje ir viršuje. Produkto plotis reguliuojamas nuo 70 cm iki 140 cm.
16. Saugos užtvoro negalima montuoti ant laiptų. Saugos užtvarą galima montuoti tik laiptų apačioje ar viršuje ir duryse.
17. Prieš naudojimą įsitikinkite, kad visi varžtai yra tinkamai priveržti.

DALIŲ SĄRAŠAS (PAV. A)

A1.-A4. Tvirtinimo prie sienos laikikliai

A5.-A6. Reguliuojamos dalies laikikliai

B1. Viršutinis užtvoro montavimo laikiklis

B2. Apatinis užtvoro montavimo laikiklis

C1. Užrakto mygtukas

C2. Reguliavimo atrakinimo mygtukas ir užrakinimo indikatorius

C3. Išmontavimo mygtukas

C4. Tinkamo montavimo indikatorius

D. Lipnios juostelės (3 rinkiniai)

E. Varžtai ir plėtimosi kaiščiai - varžtai PA4x50 (x9), varžtai PA4x25 (x9), kaiščiai (x9) – 3 rinkiniai

SVARBI INFORMACIJA

Užtvaras gali būti montuojamas laiptų apačioje arba viršuje (1), duryse su stakta (2), be staktos (3), arba duryse su grindjuoste (4), (pav. B).

Įsitikinkite, ar tvirtinimo prie sienos laikikliai yra tinkamai išdėstyti. Kiekvienas laikiklis turi būti sumontuotas sienoje (pav. E), jų kraštai turi būti lygiagrečiai durų kraštui.



PA4x25

Montuojant prie medinių paviršių reikia naudoti varžtus.



PA4x50



M8x40

Montuojant ant kietų paviršių **su grindjuoste**, pvz. betono sienos ar sienų plytelės, reikia naudoti ilgus varžtus ir plėtimosi kaiščius.



PA4x25



M8x40

Montuojant ant kietų paviršių **be grindjuostės**, pvz. betono sienos ar sienų plytelės, reikia naudoti trumpus varžtus ir plėtimosi kaiščius.

MONTAVIMAS

1. Pastatykite saugos užtvary pasirenktoje vietoje. Apatinis užtvairo kraštas turėtų priglusti prie grindų. Sureguliuokite apatinio laikiklio aukštį (B2, pav. 1) pagal grindjuostės aukštį (maks. 5 cm virš grindų lygio) ir priveržkite varžtą, kad užfiksuotumėte laikiklį. Tada įdėkite A1 ir A2 laikiklius (pav. C) į B1 ir B2 dalis (pav. A).

Dėmesio! Jei grindjuostės nėra, nemontuokite apatinio laikiklio (B2) aukščiau nei 5 cm virš grindų lygio (pav. 1).

2. Uždėkite lipnią juostelę ant A1 ir A2 laikiklių (pav. 2). Pritvirtinkite saugos užtvary prie sienos.
3. Nuimkite užtvary nuo laikiklių. Norėdami nuimti užtvary nuo laikiklių, paspauskite mygtuką C3 (pav. 3) ir švelniai pakelkite jį aukštyn.
4. Ant sienos pažymėkite aukštį, kuriame bus A1 ir A2 laikiklių tvirtinimo varžtai (pav. 4). Taip pat galite naudoti ant pakuotės esančius šablonus.
5. Nuimkite laikiklius nuo sienos. Išgręžkite skylės pažymėtose vietose. Varžtais vėl pritvirtinkite laikiklius (pav. 5).
6. Įstatykite užtvary į atitinkamus laikiklius (pav. 6). Tinkamo montavimo indikatorius (C4, pav. A), esantis kairėje galvutės pusėje, taps žalias, nurodydamas tinkamą montavimą (pav. 6).
7. Išskeiskite užtvary iki norimo pločio. Įsitikinkite, kad medžiaga yra lygi ir nesusiraukšlėjusi.
8. Įstatykite A3 ir A4 laikiklius pasirenktoje vietoje (pav. 7). Įsitikinkite, kad laikikliai yra tinkamoje padėtyje (pav. C, D). Ant sienos pažymėkite aukštį, kuriame bus A3 ir A4 laikiklių varžtai. Taip pat galite naudoti ant pakuotės esančius šablonus.
9. Išgręžkite skylės pažymėtose vietose. Varžtais pritvirtinkite laikiklius (pav. 8).

Dėmesio! Jei saugos užtvarys montuojamas ant sienos, už durų staktos (A, pav. 8), A3 ir A4 laikiklius (pav. C) sumontuokite A3A ir A4A skylėse (pav. D). Jei saugos užtvarys montuojamas durų staktoje (B, pav. 8), A3 ir A4 laikiklius (pav. C) sumontuokite A3B ir A4B skylėse (pav. D).

NAUDOJIMAS

1. Norėdami atrakinti saugos užtvary, paspauskite mygtuką C1, vienu metu pasukdami mygtuką C2 (pav. 9). Laikydami nuspaudę mygtuką

- C2, atleiskite mygtuką C1 ir tada atleiskite mygtuką C2. Užrakinimo indikatorius šalia mygtuko C2 taps raudonas.
2. Išskleiskite užtvartą ir įstatykite reguliuojamos dalies laikiklį (A5 ir A6, pav. A) į A3 ir A4 laikiklius, esančius ant sienos (pav. 10). Įsitinkite, kad jie tinkamai įstatyti, o užtvartas yra stabiliai ir saugiai uždarytas (pav. 10a).
 3. Užrakinkite užtvartą paspausdami mygtuką C1 (pav. A). Įsitinkite, kad užtvarta tinkamai užrakinta. Užrakinimo indikatorius šalia mygtuko C2 taps žalias (pav. 11)

IŠMONTAVIMAS

Norėdami nuimti užtvartą nuo laikiklių, paspauskite mygtuką C3 ir švelniai pakelkite jį aukštyn (pav. 12).

VALYMAS IR PRIEŽIŪRA

- Saugos užtvartą valykite drėgna šluoste arba kempine, pamirkyta šiltame vandenyje ir švelniame ploviklyje. Valymui nenaudokite abrazyvinių medžiagų, valiklių amoniako ar alkoholio pagrindu arba baliklių.
- Galima naudoti tik produkto gamintojo ar tiekėjo pateiktus priedus ir atsargines dalis.

Nuotraukos yra tik iliustracinės, tikroji produktų išvaizda gali skirtis nuo pateiktos nuotraukose.

CS

Vážení Zákazníci!

Máte-li jakékoli připomínky nebo dotazy týkající se zakoupeného výrobku, kontaktujte nás: **help@lionelo.com**

Výrobce:

BrandLine Group Sp. z o. O.

A. Kręglewskiego 1, 61-248 Poznań, Polsko

VAROVÁNÍ

DŮLEŽITÉ! POZORNĚ SI PŘEČTĚTE POKYNY, DODRŽUJTE JE A USCHOVEJTE PRO BUDOUCÍ POUŽITÍ.

Před montáží výrobku si přečtete pozorně celý návod k použití.

1. **VAROVÁNÍ** – Nesprávná montáž může být nebezpečná.
2. **VAROVÁNÍ** – Nepoužívejte bezpečnostní zábranu, pokud je některá část poškozená nebo chybí.
3. **VAROVÁNÍ** – Bezpečnostní zábrany nepřipevňujte na okna.
4. Tato zábrana je určena pouze pro domácí použití.
5. Tato zábrana je určena pro použití dětmi ve věku do 24 měsíců.
6. Pokud bezpečnostní zábranu používáte na spodní části schodiště, dávejte ji pod nejnižší stupeň.
7. Pokud bezpečnostní zábranu používáte na vrcholu schodiště, nedávejte ji pod úroveň horní podesty.
8. Bezpečnostní zábranu pravidelně kontrolujte, zda splňuje požadavky, řádně zabezpečuje dané místo a prověřujte její technický stav a soulad s doporučeními tohoto návodu.
9. Všechny dodatečné díly a náhrady musí pocházet pouze od výrobce nebo distributora výrobku.
10. Před použitím se ujistěte, že je zábrana správně uzavřená.
11. Montáž pouze na rovný, pevný povrch pomocí šroubů/šroubů a rozpěrných hmoždinek.
12. Existuje riziko, že starší děti se pokusí vylézt na zábranu.
13. Pokud je dítě schopno vylézt na zábranu, přestaňte ji používat.

14. Zábрана má systém ručního zavírání.
15. Tuto bezpečnostní zábranu lze namontovat do dveří a na spodní a horní část schodiště s šířkou od 70 do 140 cm.
16. Zábranu nemontujte na schodiště. Zábranu lze namontovat pouze na horní a spodní část schodiště a do dveří.
17. Před použitím se ujistěte, že všechny šrouby jsou řádně dotaženy.

SEZNAM DÍLŮ (OBR. A)

A1.-A4. Nástěnné montážní držáky

A5.-A6. Madla výsuvné části

B1. Horní montážní držák zábrany

B2. Spodní montážní držák zábrany

C1. Zajišťovací tlačítko

C2. Tlačítko zajištění rozvinutí a indikátor zajištění

C3. Tlačítko pro demontáž

C4. Indikátor správné montáže

D. Samolepicí pásky (3 sady)

E. Šrouby a rozpěrné hmoždinky – šrouby PA4x50 (9x), šrouby PA4x25 (9x), rozpěrné hmoždinky (9x) – 3 sady

DŮLEŽITÉ INFORMACE

Zábranu lze namontovat na spodní nebo horní část schodiště (1), do dveří s rámem (2), bez rámu (3) nebo do dveří s podlahovou lištou (4), (obr. B).

Při montáži dávejte pozor na správné umístění nástěnných montážních držáků. Každý držák musí být umístěn zcela na stěně (obr. E) a jejich hrany musí být rovnoběžné s hranou dveří.



PA4x25

Šrouby používejte při montáži na dřevěné povrchy.



PA4x50



M8x40

Dlouhé šrouby a rozpěrné hmoždinky používejte při montáži na tvrdé povrchy **s podlahovou lištou**, jako jsou betonové stěny nebo nástěnné obklady.



Krátké šrouby a rozpěrné hmoždinky používejte při montáži na tvrdé povrchy **bez podlahové lišty**, jako jsou betonové stěny nebo nástěnné obklady.

MONTÁŽ

1. Umístěte zábranu na vybrané místo montáže. Spodní hrana zábrany musí přiléhat k podlaze. Upravte výšku spodního držáku (B2, obr. 1) na výšku podlahové lišty (max. 5 cm nad úrovní podlahy) a utáhněte šroub, aby držák zůstal na místě. Pak nasadte držáky označené A1 a A2 (obr. C) na díly B1 a B2 (obr. A).

Pozor! Pokud nemáte podlahovou lištu, nemontujte také spodní držák (B2) výše než 5 cm nad úrovní podlahy (obr. 1).

2. Umístěte samolepicí pásku na držáky označené A1 a A2 (obr. 2). Připevněte zábranu ke stěně.
3. Vyjměte zábranu z držáků. Pro vyjmutí zábrany z držáků stiskněte tlačítko označené C3 (obr. 3) a mírně ji nadzvedněte.
4. Označte na stěně výšky, kde budou umístěny montážní šrouby držáků A1 a A2 (obr. 4). Můžete také použít raznice, které jsou součástí balení.
5. Sejměte držáky ze stěny. Na označených místech vyvrtejte otvory. Pomocí šroubů znovu namontujte držáky (obr. 5).
6. Zasuňte zábranu do příslušných držáků (obr. 6). Indikátor správné montáže (C4, obr. A) umístěný na levé straně hlavice změní barvu na zelenou, což indikuje správnou montáž (obr. 6).
7. Rozviňte zábranu na požadovanou šířku. Ujistěte se, že materiál je rovný a není pomačkaný.
8. Umístěte držáky A3 a A4 na vybrané místo (obr. 7). Ujistěte se, že jsou držáky ve správné poloze (obr. C, D). Označte na stěně výšky, kde budou umístěny šrouby držáků A3 a A4. Můžete také použít raznice přiložené v balení.
9. Na označených místech vyvrtejte otvory. K montáži držáků použijte šrouby (obr. 8).

Pozor! Pokud zábranu připevníte na stěnu, mimo rám dveří (A, obr. 8), namontujte držáky A3 a A4 (obr. C) do otvorů A3A a A4A (obr. D). Pokud zábranu připevníte na rám dveří (B, obr. 8), namontujte držáky A3 a A4 (obr. C) do otvorů A3B a A4B (obr. D).

POUŽÍVÁNÍ

1. Pro otevření zábrany stiskněte tlačítko C1 a zároveň posuňte tlačítko C2 (obr. 9). Zatímco držíte tlačítko C2, uvolněte tlačítko C1 a pak uvolněte tlačítko C2. Indikátor zajištění umístěný u tlačítka C2 změní barvu na červenou.
2. Rozviňte zábranu a zasuněte madla výsuvné části (A5 a A6, obr. A) do držáků A3 a A4 umístěných na stěně (obr. 10). Ujistěte se, že jsou správně zasunuty a zábrana je stabilní a bezpečně zavřená (obr. 10a).
3. Zajistěte zábranu stisknutím tlačítka C1 (obr. A). Ujistěte se, že je zábrana správně zajištěná. Indikátor zajištění umístěný u tlačítka C2 změní barvu na zelenou (obr. 11).

DEMONTÁŽ

Pro vyjmutí zábrany z držáků stiskněte tlačítko označené C3 a mírně ji nadzvedněte (obr. 12).

ČIŠTĚNÍ A ÚDRŽBA

- Chcete-li vyčistit zábranu, otřete ji vlhkým hadříkem nebo houbou namočenou v teplé vodě s jemným čisticím prostředkem. K čištění nepoužívejte abrazivní materiály, čističe na bázi čpavku nebo alkohol ani bělidla.
- Všechny dodatečné díly a náhrady musí pocházet pouze od výrobce nebo distributora výrobku.

Fotografie jsou ilustrační, skutečný vzhled výrobků se může lišit od znázorněného na fotografiích.

Kedves Ügyfelünk!

Ha bármilyen észrevétele vagy kérdése van a vásárolt termékről, lépjen kapcsolatba velünk: help@lionelo.com

Gyártó:

BrandLine Group Sp. z o. o.

A. Kręglewskiego 1, 61-248 Poznań, Lengyelország

A termék be lett vizsgálva és megfelel az EN 1930:2011 szabvány követelményeinek.

FIGYELMEZTETÉSEK FONTOS! OLVASSA EL FIGYELMESEN AZ UTASÍTÁSOKAT, TARTSA BE AZOKAT, ÉS ŐRIZZE MEG KÉSŐBBI HASZNÁLATRA.

A termék összeszerelése előtt olvassa el figyelmesen a teljes használati útmutatót.

1. FIGYELMEZTETÉS - A helytelen telepítés veszélyt jelenthet.
2. FIGYELMEZTETÉS - Ne használja a biztonsági rácsot, ha annak bármelyik eleme sérült vagy hiányzik.
3. FIGYELMEZTETÉS - A biztonsági rácsot nem szabad ablakokra rögzíteni.
4. Az alábbi biztonsági rács kizárólag otthoni használatra szolgál.
5. Ez a biztonsági rács a gyermek legfeljebb 24 hónapos koráig használható.
6. Ha a biztonsági rács a lépcső alján kerül telepítésre, akkor a legelső lépcsőfok elé ajánlott helyezni.

7. Ha a biztonsági rács a lépcső tetején kerül telepítésre, akkor ajánlott, hogy ne kerüljön a legfelső szint alá.
8. Rendszeresen ellenőrizze a biztonsági rácsot és győződjön meg róla, hogy megfelel a követelményeknek, megfelelő műszaki állapotban van, megfelelően védi az adott helyet, valamint teljesíti a jelen útmutatóban foglalt ajánlásokat.
9. Minden további tartozék és pótalkatrész kizárólag a termék gyártójától vagy a forgalmazójától származhat.
10. Használat előtt győződjön meg róla, hogy a biztonsági rács jól záródik.
11. Kizárólag sík, stabil felületre telepíthető csavarok/csavarok és dübelek segítségével.
12. Fennáll a veszélye, hogy az idősebb gyermekek megpróbálnak felmászni a rácsra.
13. Ha a gyermek fel tud mászni a biztonsági rácsra, be kell fejezni a használatát.
14. A biztonsági rács kézi zárással rendelkezik.
15. Ez a biztonsági babarács ajtóba és 70 cm és 140 cm közötti szélességű lépcsők aljára és tetejére szerelhető.
16. A rácsot nem szabad lépcsőre szerelni. A biztonsági rács kizárólag a lépcső elő (lent) vagy mögé (fent), valamint ajtóba szerelhető.
17. Használat előtt győződjön meg arról, hogy az összes csavar megfelelően meg van húzva.

A TERMÉK RÉSZEI (A. ÁBRA)

A1.-A4. Fali rögzítő konzolok

A5.-A6. Mozgó rész fogantyúi

B1. Biztonsági rács felső rögzítő konzol

B2. Biztonsági rács alsó rögzítő konzol

C1. Reteszelő gomb

C2. Kihúzás kioldó gomb és reteszelés jelző

C3. Kioldó gomb

C4. Reteszelés jelző

D. Öntapadó szalagok (3 szett)

E. Csavarok és dübelek - PA4x50 csavar (x9), PA4x25 csavar (x9), dübel (x9) – 3 szett

FONTOS INFORMÁCIÓK

A biztonsági rács a lépcső alá vagy tetejére (1), ajtókeretes (2) vagy ajtókeret nélküli ajtóba (3), illetve szegélyléces ajtóba (4) szerelhető (B ábra).

A beszerelés során ügyelni kell a fali rögzítő konzolok megfelelő elhelyezésére. Minden konzolt a teljes felületével kell a falra helyezni (E ábra) úgy, hogy a peremük párhuzamosak legyenek az ajtó szélével.



PA4x25

Fa felületre történő rögzítéshez csavarokat kell használni.



PA4x50



M8x40

Szegélyléces kemény felületekre történő rögzítés esetén, mint a betonfal vagy a csempék, dübeleket és hosszú csavarokat kell használni.



PA4x25



M8x40

Szegélyléc nélküli kemény felületekre történő rögzítés esetén, mint a betonfal vagy a csempék, dübeleket és rövid csavarokat kell használni.

ÖSSZESZERELÉS

1. Helyezze a rácsot a kiválasztott beépítési helyre. A rács alsó peremének egy szintben kell lennie a padlóval. Állítsa be az alsó konzol magasságát (B2, 1. ábra) a szegélyléc magasságához (max. 5 cm-rel a padló felett) és húzza meg a csavart, hogy ne mozogjon a konzol. Ezután helyezze be az A1 és A2 jelzésű konzolokat (C ábra) a B1 és B2 elemekbe (A ábra).

Figyelem! Szegélyléc hiányában sem szabad az alsó konzolt (B2) a padlótól mért 5 cm-nél magasabbra rögzíteni (1. ábra).

2. Ragassza fel az öntapadó szalagot az A1 és A2 jelzésű konzolokra (2. ábra). Rögzítse a biztonsági rácsot a falhoz.
3. Vegye le a rácsot a konzolokról. A biztonsági rács konzolokból való levételéhez nyomja meg a C3 jelű gombot (3. ábra) és óvatosan emelje meg.
4. Jelölje be a falon azt a magasságokat, ahová az A1 és A2 konzolok rögzítőcsavarjai kerülnek (4. ábra). Ehhez a csomagolásban található jelölőelemet is felhasználhatja.
5. Vegye le a konzolokat a falról. Fúrja ki a lyukakat a bejelölt helyeken. Szerelje fel újra a konzolokat a mellékelt csavarokkal (5. ábra).

6. Csúsztassa be a biztonsági rácsot a megfelelő konzolokba (6. ábra). A rögzítőfej bal oldalán lévő reteszelés jelző (C4, A ábra) zöld színűre vált, ami a helyes reteszelést jelzi (6. ábra).
7. Húzza ki a rácsot a kívánt szélességre. Győződjön meg róla, hogy az anyag egyenes és gyűrődésektől mentes.
8. Helyezze az A3 és A4 konzolokat a kívánt pozícióba (7. ábra). Győződjön meg róla, hogy a konzolok a megfelelő helyzetben vannak (C, D ábra). Jelölje be a falon azokat a magasságokat, ahol az A3 és A4 konzolok csavarjai vannak. Ehhez a csomagolásban található jelölőelemet is felhasználhatja.
9. Fúrja ki a lyukakat a bejelölt helyeken. Használja a csavarokat a konzolok rögzítéséhez (8. ábra).

Figyelem! Ha a falba (A, 8. ábra) szereli a biztonsági rácsot, az ajtókereten kívül, az A3 és A4 konzolokat (C ábra) az A3A és A4A lyukakba (D ábra) kell szerelni. Ha az ajtókeretbe (B, 8. Ábra) szereli a biztonsági rácsot, az A3 és A4 konzolokat (C ábra) az A3B és A4B lyukakba (D ábra) kell szerelni.

HASZNÁLAT

1. A biztonsági rács kioldásához nyomja meg a C1 gombot és közben mozdítsa el a C2 gombot (9. ábra). A C2 gombot benyomva tartva engedje el a C1 gombot, majd engedje fel a C2 gombot. A C2 gomb melletti reteszelés jelző piros színre vált.
2. Húzza ki a rácsot és csúsztassa mozgó rész fogantyúit (A5 és A6, A ábra) a falra rögzített A3 és A4 konzolokba (10. ábra). Győződjön meg róla, hogy helyesen becsúsztotta őket és a biztonsági rács stabil és biztonságosan bezárt (10a. ábra).
3. Rögzítse a biztonsági rácsot a C1 gomb megnyomásával (A ábra). Győződjön meg arról, hogy a rács megfelelően rögzült. A C2 gomb melletti reteszelés jelző zöld színre vált (11. ábra).

ELTÁVOLÍTÁS

A biztonsági rács konzolokról történő levételéhez nyomja meg a C3 jelű gombot és óvatosan emelje meg (12. ábra).

TISZTÍTÁS ÉS KARBANTARTÁS

- A rács tisztításához törölje le egy nedves ruhával vagy enyhén tisztítószeres langyos vízbe áztatott szivaccsal. A termék tisztításához nem szabad súrolószereket, ammónia- vagy alkoholalapú tisztítószereket, vagy fehérítőt használni.
- Minden további tartozék és pótalkatrész kizárólag a termék gyártójától vagy a forgalmazójától származhat.

A képek csak tájékoztató jellegűek, a termékek tényleges kinézete eltérhet a képeken látottaktól.

RO

Stimate Client!

Dacă aveți observații sau întrebări despre produsul pe care l-ați achiziționat, nu ezitați să ne contactați: help@lionelo.com

Producător:

BrandLine Group Sp. z o. o.

A. Kręglewskiego 1, 61-248 Poznań, Polska

Produsul a fost testat și îndeplinește toate cerințele EN 1930:2011.

**AVERTISMENT
IMPORTANT! CITIȚI ȘI
URMAȚI CU ATENȚIE
INSTRUCȚIUNILE ȘI
PĂSTRAȚI-LE PENTRU**

REFERINȚE VIITOARE.

Vă rugăm să citiți cu atenție întregul manual de instrucțiuni înainte de a începe asamblarea produsului.

1. AVERTISMENT – Instalarea necorespunzătoare poate prezenta un pericol.
2. AVERTISMENT – Nu utilizați bariera de siguranță dacă o componentă este deteriorată sau lipsește.
3. AVERTISMENT – Nu instalați bariere de siguranță la ferestre.
4. Această barieră este destinată exclusiv uzului casnic.
5. Această barieră este destinată utilizării de către copii cu vârsta de până la 24 de luni.
6. Dacă se utilizează o barieră de siguranță în partea de jos a scării, se recomandă amplasarea acesteia în fața treptei inferioare.
7. Dacă se utilizează o barieră de siguranță în partea superioară a scărilor, se recomandă să nu fie amplasată sub nivelul superior.
8. Bariera de siguranță trebuie verificată în mod regulat pentru a vă asigura că îndeplinește cerințele, asigurând în mod corespunzător locul și pentru a examina starea sa tehnică și conformitatea cu recomandările din acest manual.
9. Orice piese suplimentare și înlocuiri trebuie să provină numai de la producătorul sau distribuitorul produsului.
10. Asigurați-vă că bariera este închisă corect înainte de utilizare.
11. Montare numai pe o suprafață plană, stabilă, cu șuruburi/șuruburi și știfturi de expansiune.
12. Există riscul ca copiii mai mari să încerce să urce pe barieră.
13. Dacă copilul este capabil să urce pe barieră, opriți utilizarea acesteia.
14. Bariera are un sistem manual de închidere.
15. Această bară de protecție poate fi instalată în uși și în partea inferioară și superioară a scărilor, cu o lățime de 70 cm până la 140 cm.
16. Nu instalați o barieră pe scări. Parapetul poate fi instalat numai în partea de jos sau în partea de sus a scărilor și în ușă.
17. Înainte de utilizare, asigurați-vă că toate șuruburile sunt strânse corespunzător.

DESCRIEREA PIESELOR (FIG. A)

- A1.-A4. Suporturi de montare pe perete
- A5.-A6. Mânere extensibile pentru piese
- B1. Suport de montare a barierei superioare
- B2. Suport de montare șină inferioară
- C1. Buton de blocare
- C2. Butonul de deblocare a derulării și indicatorul de blocare
- C3. Butonul de dezasamblare
- C4. Indicator de asamblare corect
- D. Benzi adezive (3 seturi)
- E. Șuruburi și dibluri - șuruburi PA4x50 (x9), șuruburi PA4x25 (x9), dibluri (x9) – 3 seturi

INFORMAȚII IMPORTANTE

Bariera poate fi instalată în partea de jos sau în partea de sus a scărilor (1), într-o ușă cu ramă (2), fără ramă (3) sau într-o ușă cu ramă (4), (fig. B).

În timpul asamblării, acordați atenție amplasării corecte a suporturilor de montare pe perete. Fiecare consolă trebuie așezată complet pe perete (Fig. E) și marginile lor paralele cu marginile ușii.



PA4x25

Folosiți șuruburi atunci când montați pe suprafețe din lemn.



PA4x50



M8x40

Folosiți șuruburi lungi și dibluri de perete atunci când instalați pe suprafețe dure **cu plinte**, cum ar fi pereții de beton sau plăcile de perete.



PA4x25



M8x40

Pentru instalarea pe suprafețe dure **fără plintă**, cum ar fi șarpantele de beton sau plăcile de perete, trebuie utilizate șuruburi scurte și fișe de perete.

MONTARE

1. Așezați bariera în locația de instalare selectată. Marginea inferioară a barierei trebuie să fie adiacentă podelei. Reglați înălțimea suportului inferior (B2, Fig. 1) la înălțimea plăcii de bază (max. 5 cm deasupra

nivelului podelei) și strângeți șurubul pentru a menține fixată consola. Apoi introduceți consolele marcate A1 și A2 (fig. C) pe piesele B1 și B2 (fig. A).

Atenție! În absența unei plinte, nu instalați suportul inferior (B2) mai sus de 5 cm deasupra nivelului podelei (fig. 1).

2. Așezați banda adezivă pe suporturile marcate A1 și A2 (fig. 2). Atașați bariera la perete.
3. Scoateți bariera din console. Pentru a îndepărta bariera de pe suporturi, apăsați butonul marcat C3 (fig. 3) și ridicați-l ușor în sus.
4. Marcați pe perete înălțimile pe care vor fi amplasate șuruburile de montare ale consolelor A1 și A2 (fig. 4). De asemenea, puteți utiliza matricele de pe ambalaj.
5. Scoateți consolele de pe perete. Găuriți în locațiile marcate. Utilizați șuruburile pentru a reasambla suporturile (fig. 5).
6. Glisați bariera în suporturile corespunzătoare (fig. 6). Indicatorul corect de instalare (C4, fig. A) din partea stângă a capului va deveni verde pentru a indica instalarea corectă (fig. 6).
7. Extindeți bariera la lățimea dorită. Asigurați-vă că materialul este uniform și fără cute.
8. Poziționați consolele A3 și A4 în poziția dorită (fig. 7). Asigurați-vă că consolele sunt în poziția corectă (fig. C, D). Marcați înălțimea de pe perete unde vor fi amplasate șuruburile consolelor A3 și A4. De asemenea, puteți utiliza matricele de pe ambalaj.
9. Găuriți în locațiile marcate. Utilizați șuruburile pentru a monta consolele (Fig. 8).

Atenție! Dacă bariera este montată pe perete, în afara cadrului ușii (a, fig. 8), susține A3 și A4 (fig. C) să fie instalat în orificiile A3A și A4A (fig. D). Când bariera este montată pe cadrul ușii (B, Fig. 8), suporturile A3 și A4 (Fig. C) trebuie instalate în orificiile A3B și A4B (Fig. D).

UTILIZARE

1. Pentru a debloca bariera, apăsați butonul C1 în timp ce deplasați butonul C2 (Fig. 9). În timp ce țineți apăsat butonul C2, eliberați butonul C1 și apoi eliberați butonul C2. Indicatorul de blocare de lângă butonul C2 va deveni roșu.

2. Desfaceți bariera și glisați mânerul de tragere (A5 și A6, Fig. A) în consolele A3 și A4 de pe perete (Fig. 10). Asigurați-vă că sunt introduse corect și că parapetul este stabil și bine închis (fig. 10a).
3. Blocați bariera apăsând butonul C1 (Fig. A). Asigurați-vă că bariera este blocată corespunzător. Indicatorul de blocare de lângă butonul C2 devine verde (Fig. 11).

DEMONTARE

Pentru a îndepărta bariera de pe console, apăsați butonul marcat C3 și ridicați-l ușor în sus (Fig. 12).

CURĂȚARE ȘI ÎNTREȚINERE

- Pentru a curăța bariera, ștergeți-o cu o cârpă umedă sau un burete înmuiat în apă caldă cu un detergent slab. Nu utilizați substanțe abrazive, agenți de curățare pe bază de amoniac sau alcool sau înălbitor.
- Orice piese suplimentare și înlocuiri trebuie să provină numai de la producătorul sau distribuitorul produsului.

Fotografiile sunt doar în scop ilustrativ, aspectul real al produselor poate fi diferit de cel prezentat în imagini.

SE

Bäste Kund!

Kontakta oss på: **help@lionelo.com** om du har några anmärkningar eller frågor om den inköpta produkten.

Tillverkare:

BrandLine Group Sp. z o. o.

A. Kręglewskiego 1, 61-248 Poznań, Polen

Produkten har provats och uppfyller samtliga krav enligt standarden EN 1930: 2011.

VARNINGAR

VIKTIGT! LÄS OCH FÖLJ

INSTRUKTIONERNA

NOGGRANT OCH SPARA

DEM FÖR FRAMTIDA BRUK.

Innan du börjar montera produkten, läs noga igenom hela bruksanvisningen.

- 1.** VARNING - felaktig installation kan utföra en fara.
- 2.** VARNING - använd inte säkerhetsgrinden om någon av delarna är skadad eller saknas.
- 3.** VARNING - säkerhetsgrinden får inte monteras i fönster.
- 4.** Denna säkerhetsgrind är avsedd endast för hemmabruk.
- 5.** Denna säkerhetsgrind är avsedd för barn upp till 24 månader gamla.
- 6.** Om säkerhetsgrinden används i botten av trappor, rekommenderas det att placera den innan lägsta steget.
- 7.** Om säkerhetsgrinden används högst upp i en trappa, rekommenderas det att den inte placeras under översta nivån.
- 8.** Säkerhetsgrinden bör kontrolleras regelbundet för att säkerställa att den uppfyller dess krav, säkrar området ordentligt och för att undersöka dess tekniska skick och överensstämmelse med rekommendationerna i denna bruksanvisning.
- 9.** Alla tillägg och ersättningsdelar bör endast komma från tillverkaren eller distributören av produkten.
- 10.** Se till att säkerhetsgrinden är ordentligt stängt innan användning.
- 11.** Den ska monteras endast på plan, stabil yta med skruvar och expansionspluggar.
- 12.** Det finns en risk för att äldre barn kommer försöka att klättra på säkerhetsgrinden.
- 13.** Om ett barn kan klättra på grinden, bör man sluta använda den.
- 14.** Säkerhetsgrinden har ett manuellt stängningssystem.
- 15.** Denna säkerhetsgrund kan monteras i dörrar och i nedre eller övre delen på en trappa som är 70 till 140 cm bredd.

16. Montera inte produkten på trappor. Säkerhetsgrinden kan endast monteras i dörrar och i nedre eller övre delen på en trappa.
17. Kontrollera före användning att alla skruvar är ordentligt åtdragna.

LISTA ÖVER DELAR (FIG. A)

- A1.-A4. Väggfästen
- A5.-A6. Handtag på den utdragbara delen
- B1. Övre monteringsfäste för grinden
- B2. Nedre monteringsfäste för grinden
- C1. Låsknapp
- C2. Knapp för upplåsning av expansion och låsindikator
- C3. Demonteringsknapp
- C4. Indikator av korrekt montering
- D. Självhäftande tejp (3 set)
- E. Skruv och expansionspluggar - PA4x50-skrivar (x9), PA4x25-skrivar (x9), expansionspluggar (x9) - 3 set

VIKTIG INFORMATION

Säkerhetsgrinden kan monteras i botten eller toppen av en trappa (1), i en dörr med karm (2), utan karm (3), eller i en dörr med golvlister (4), (fig. B).

Var uppmärksam på korrekt placering av väggmonteringsfästena under monteringen. Varje fäste ska placeras helt på väggen (fig. E), med sina kanter parallella med dörrens kant.



PA4x25

Skrivar bör användas vid montering på trätytor.



PA4x50



M8x40

Långa skruvar och expansionspluggar bör användas vid montering på hårda ytor med **golvlister** såsom betongvägg eller väggplattor.



PA4x25



M8x40

Korta skruvar och expansionspluggar bör användas vid montering på hårda ytor utan **golvlister** såsom betongvägg eller väggplattor.

MONTERING

1. Placera säkerhetsgrinden i utvald monteringsplats. Den nedre kanten av säkerhetsgrinden ska fästa mot golvet. Justera höjden på det nedre fästet (B2, fig. 1) till golvlisterens höjd (max. 5 cm över golvnivå) och skruva åt skruven för att hålla fästet på plats. Sedan stoppa i A1 och A2-fästen (fig. C) till delar B1 och B2 (fig. A).

Observera! Om det inte finns någon golvlister, montera inte det nedre fästet (B2) högre än 5 cm över golvnivån (fig. 1).

2. Placera den självhäftande tejpens på fästena markerade med A1 och A2 (fig. 2). Fäst grinden till väggen.
3. Ta ut grinden från fästena. För att ta ut grinden från fästena, tryck på knappen markerad med C3 (fig. 3) och lyft den lätt upp.
4. Markera höjderna på väggen där monteringskruvarna för A1- och A2-fästen kommer att sitta (fig. 4). Du kan också använda stansarna som finns på förpackningen.
5. Ta bort fästena från väggen. Borra hål på markerade ställen. Använd skruvar för att montera fästena igen (fig. 5).
6. Skjut grinden in i lämpliga fästen (fig. 6). Indikator av korrekt montering (C4, fig. A) som finns på vänster sida av huvudet blir grön för att indikera korrekt montering (fig. 6).
7. Rulla ut grinden till önskad bredd. Se till att tyget är slät och utan veck.
8. Placera A3 och A4-fästen på utvald plats (fig. 7). Se till att fästena finns i rätt läge (fig. C, D). Markera höjderna på väggen där skruvarna till A3- och A4-fästen ska sitta. Du kan också använda stansarna som finns på förpackningen.
9. Borra hål på markerade ställen. Använd skruvar för att montera fästena (fig. 8).

Observera! När grinden är monterad på väggen utanför dörrkarm (A, fig. 8), montera fästena A3 och A4 (fig. C) i hål A3A och A4A (fig. D). När grinden är monterad på dörrkarm (A, fig. 8), montera fästena A3 och A4 (fig. C) i hål A3B och A4B (fig. D).

ANVÄNDNING

1. För att låsa upp grinden, tryck C1-knappen och samtidigt skjut C2-knappen (fig. 9). Håll knappen C2 och lossa knappen C1, sedan lossa knappen C2. Låsindikatorn vid C2-knappen kommer lysa rött.

2. Fäll ut grinden och för in handtagen på den utdragbara delen (A5 och A6, fig. A) i fästena A3 och A4 på väggen (fig. 10). Se till att de har installerats korrekt och att grinden är stabil och säkert stängd (fig. 10a).
3. Lås säkerhetsgrinden genom att trycka C1-knappen (fig. A). Kontrollera att säkerhetsgrinden är korrekt låst. Låsindikatorn vid C2-knappen kommer lysa grönt (fig. 11).

DEMONTERING

För att ta ut grinden från fästena, tryck C3-knappen och lyft den lätt upp (fig. 12).

RENGÖRING OCH UNDERHÅLL

- För att rengöra grinden, torka den med en fuktig trasa eller svamp doppad i varmt vatten och ett mildt rengöringsmedel. Använd inte slipande material, ammoniak- eller alkoholbaserade rengöringsmedel eller blekmedel för rengöring.
- Alla tillägg och ersättningsdelar bör endast komma från tillverkaren eller distributören av produkten.

Foton är endast för referens, det verkliga produktutseendet kan skilja sig från det som presenteras på foton.

NO

Kjære kunde!

Hvis du har kommentarer eller spørsmål angående det kjøpte produktet, vennligst ta kontakt med oss: help@lionelo.com

Produsent:

BrandLine Group Sp. z o. o.

A. Kręglewskiego 1, 61-248 Poznań, Polen

Produktet er testet og oppfyller alle kravene i EN 1930:2011-standarden.

ADVARSLER

VIKTIG! LES OG FØLG

INSTRUKSJONENE NØYE

OG TA VARE PÅ DEM FOR

FREMTIDIG BRUK.

Før du begynner å montere produktet, vennligst les hele bruksanvisningen nøye.

1. ADVARSEL – Feil installasjon kan være farlig.
2. ADVARSEL – Ikke bruk sikkerhetsstangen hvis noen komponent er skadet eller mangler.
3. ADVARSEL – Sikkerhetsskinner skal ikke festes til vinduer.
4. Denne barrieren er kun beregnet for hjemmebruk.
5. Denne barrieren er beregnet for bruk av barn opp til 24 måneder.
6. Dersom det benyttes sikkerhetsbarriere i bunnen av trapp, anbefales det at det plasseres før det laveste trinnet.
7. Dersom det benyttes sikkerhetsbarriere på toppen av en trapp, anbefales det at den ikke plasseres under toppnivå.
8. Sikkerhetsbarrieren bør kontrolleres regelmessig for å sikre at den oppfyller kravene, sikre området tilstrekkelig, og for å undersøke dens tekniske tilstand og samsvar med anbefalingene i denne håndboken.
9. Alle tilleggsdeler og erstatninger bør kun komme fra produsenten eller distributøren av produktet.
10. Før bruk, sørg for at barrieren er ordentlig lukket.
11. Monteres kun på en flat, stabil overflate med skruer/skruer og ekspansjonspluggen.
12. Det er en risiko for at eldre barn kan prøve å klatre i rekkverket.
13. Hvis et barn er i stand til å klatre opp i rekkverket, slutte å bruke det.
14. Bommen har et manuelt lukkesystem.
15. Denne sikkerhetsbarrieren kan monteres i dører og i bunn og topp av trapper med en bredde på 70 cm til 140 cm.

16. Ikke monter et rekkverk på trappen. Barrieren kan kun monteres i bunnen eller toppen av trappen og i døråpningen.
17. Kontroller før bruk at alle skruene er ordentlig strammet til.

DELELISTE (FIG. A)

- A1.-A4. Veggmonteringsbraketter
- A5.-A6. Håndtak på den uttrekbare delen
- B1. Monteringsbrakett for øvre rekkverk
- B2. Nedre rekkverksmonteringsbrakett
- C1. Låseknapp
- C2. Opplåsningsknapp og låseindikator
- C3. Demonteringsknapp
- C4. Indikator for riktig montering
- D. Selvklebende tape (3 sett)
- E. Skruer og ekspansjonsplugger - PA4x50 skruer (x9), PA4x25 skruer (x9), ekspansjonsplugger (x9) - 3 sett

VIKTIG INFORMASJON

Barrieren kan monteres i bunnen eller toppen av trappen (1), i en dør med karm (2), uten karm (3), eller i dør med gulvlist (4), (fig. B).

Under installasjonen, vær oppmerksom på riktig plassering av veggmonteringsbrakettene. Hver brakett skal plasseres helt på veggen (fig. E), med kantene parallelle med kanten av døren.



PA4x25

Skruer bør brukes ved montering på treoverflater.



PA4x50



M8x40

Lange skruer og ekspansjonsplugger bør brukes ved montering på harde overflater **med gulvlist**, som betongsaks eller veggfliser.



PA4x25



M8x40

Korte skruer og ekspansjonsplugger bør brukes ved montering på harde overflater **uten gulvlist**, som betongsaks eller veggfliser.

INSTALLASJON

1. Plasser barrieren på det valgte installasjonsstedet. Den nedre kanten av rekkverket skal feste seg til gulvet. Juster høyden på den nedre braketten (B2, Fig. 1) til gulvlistens høyde (maks. 5 cm over gulvnivå) og stram skruen slik at braketten forblir på plass. Sett deretter brakettene merket A1 og A2 (fig. C) inn på delene B1 og B2 (fig. A).

Merk følgende! Hvis det ikke er gulvlist, må du ikke installere den nedre braketten (B2) høyere enn 5 cm over gulvnivået (fig. 1).

2. Plasser den selvklebende tapen på støttene merket A1 og A2 (fig. 2). Fest barrieren til veggen.
3. Fjern barrieren fra støttene. For å fjerne barrieren fra brakettene, trykk på knappen merket C3 (fig. 3) og løft den litt opp.
4. Merk av høydene på veggen hvor monteringskruene til A1- og A2-brakettene skal plasseres (fig. 4). Du kan også bruke diesene som følger med på emballasjen.
5. Fjern brakettene fra veggen. Bor hull på de merkede stedene. Bruk skruene for å sette inn brakettene igjen (fig. 5).
6. Sett barrieren inn i passende braketter (fig. 6). Den korrekte installasjonsindikatoren (C4, Fig. A) plassert på venstre side av hodet vil bli grønn for å indikere korrekt installasjon (Fig. 6).
7. Rull ut barrieren til ønsket bredde. Sørg for at materialet er jevnt og rynkefritt.
8. Plasser støttene A3 og A4 på det valgte stedet (fig. 7). Pass på at brakettene er i riktig posisjon (fig. C, D). Merk av høydene på veggen hvor skruene til A3- og A4-brakettene skal plasseres. Du kan også bruke diesene som følger med på emballasjen.
9. Bor hull på de merkede stedene. Bruk skruer for å installere brakettene (fig. 8).

Merk følgende! Dersom bommen er montert på veggen, utenfor dørkarmen (A, Fig. 8), bør brakettene A3 og A4 (Fig. C) monteres i hullene A3A og A4A (Fig. D). Hvis bommen er montert på dørkarmen (B, Fig. 8), bør brakettene A3 og A4 (Fig. C) monteres i hullene A3B og A4B (Fig. D).

BRUK

1. For å låse opp barrieren, trykk på C1-knappen mens du skyver C2-knappen

- (fig. 9). Mens du holder inne C2-knappen, slipp C1-knappen, og slipp deretter C2-knappen. Låseindikatoren ved siden av C2-knappen blir rød.
2. Brett ut barrieren og sett inn håndtakene til den uttrekkbare delen (A5 og A6, Fig. A) inn i brakettene A3 og A4 plassert på veggen (Fig. 10). Sørg for at de er satt inn riktig og at barrieren er stabil og forsvarlig lukket (fig. 10a).
 3. Lås barrieren ved å trykke på knappen C1 (fig. A). Sørg for at barrieren er ordentlig låst. Låseindikatoren ved siden av C2-knappen blir grønn (fig. 11).

DEMONTERING

For å fjerne barrieren fra brakettene, trykk på knappen merket C3 og løft den litt opp (fig. 12).

RENGJØRING OG VEDLIKEHOLD

- For å rengjøre barrieren, tørk av den med en fuktig klut eller svamp dyppet i varmt vann med et mildt rengjøringsmiddel. Ikke bruk skurende materialer, ammoniakk- eller alkoholbaserte rengjøringsmidler eller blekemidler til rengjøring.
- Alle tilleggsdeler og erstatninger bør kun komme fra produsenten eller distributøren av produktet.

Bildene er kun for illustrasjonsformål, det faktiske utseendet til produktene kan avvike fra det som vises på bildene.

DK

Kære kunde!

Hvis du har kommentarer eller spørsmål om det produkt, du har kjøbt, bedes du kontakte os:

help@lionelo.com

Producent:

BrandLine Group Sp. z o. o.

A. Kręglewskiego 1, 61-248 Poznań, Polen

ADVARSLER

VIGTIGT! LÆS OG FØLG INSTRUKTIONERNE OMHYGGELIGT OG GEM DEM TIL FREMTIDIG BRUG.

Læs hele manualen omhyggeligt igennem, før du begynder at samle produktet.

1. ADVARSEL - Forkert montering kan udgøre en fare.
2. ADVARSEL - Sikkerhedsgitteret må ikke bruges, hvis der mangler dele, eller hvis dele er beskadiget.
3. ADVARSEL - Sikkerhedsgitteret må ikke monteres i vinduesåbninger.
4. Sikkerhedsgitteret er kun beregnet til hjemmebrug.
5. Sikkerhedsgitteret er beregnet til brug af børn op til 24 måneder.
6. Hvis sikkerhedsgitteret bruges nederst på trappen, anbefales det, at det placeres foran det laveste trin.
7. Hvis sikkerhedsgitteret bruges øverst på trappen, anbefales det, at det ikke placeres under det øverste niveau.
8. Sikkerhedsgitteret skal altid tjekkes for at sikre, at det opfylder krav og beskytter stedet tilstrækkeligt, og for at kontrollere dets tilstand og overensstemmelse med anbefalingerne i denne manual.
9. Eventuelle ekstra dele og reservedele skal kun komme fra producenten eller distributøren af produktet.
10. Sørg for, at sikkerhedsgitteret er lukket korrekt før brug.
11. Må kun monteres på en flad, stabil overflade med skruer/skruer og rawplugs.
12. Der er risiko for, at større børn kan forsøge at klatre op på sikkerhedsgitteret.
13. Stop med at bruge sikkerhedsgitteret, hvis barnet er i stand til at klatre op på det.

14. Sikkerhedsgitteret har et manuelt lukkesystem.
15. Dette gitter kan monteres i døråbninger og nederst og øverst på trappen, der er mellem 70 cm og 140 cm brede.
16. Gitteret bør ikke monteres på trappen. Sikkerhedsgitteret kan kun monteres nederst eller øverst på trappen og i døråbninger.
17. Kontroller inden brug, at alle skruer er ordentligt strammet.

LISTE OVER DELE (FIG. A)

- A1.-A4. Vægmonteringsbeslag
- A5.-A6. Håndtag til den udtrækkelige del
- B1. Øvre monteringsbeslag af gitteret
- B2. Nedre monteringsbeslag af gitteret
- C1. Låseknap
- C2. Oplåsingsknap og låseindikator
- C3. Knap til afmontering
- C4. Indikator for korrekt montering
- D. Klæbebånd (3 sæt)
- E. Skruer og rawlplugs - PA4x50 skruer (x9), PA4x25 skruer (x9), rawlplugs (x9) - 3 sæt

VIGTIGE OPLYSNINGER

Sikkerhedsgitteret kan monteres nederst eller øverst på trappen (1), i døråbninger med karm (2), uden karm (3) eller i døråbninger med fodliste (4), (fig. B).

Under monteringen skal man sørge for, at vægmonteringsbeslagene er placeret korrekt. Hvert beslag skal placeres helt på væggen (fig. E), med kanterne parallelle med dørens kant.



PA4x25

Skruer er beregnet til montering i træoverflader.



PA4x50

Lange skruer og rawlplugs er beregnet til montering i hårde overflader **med fodpaneler**, f.eks. betonvægge eller vægfliser.



M8x40



Korte skruer og rawlplugs er beregnet til montering i hårde overflader **uden fodlister**, f.eks. betonvægge eller vægfliser.

MONTERING

1. Placer sikkerhedsgitteret på det ønskede monteringssted. Den nederste kant af gitteret skal flugte med gulvet. Juster højden på det nederste beslag (B2, fig. 1) til fodpanelets højde (maks. 5 cm over gulvniveau) og spænd skruen, så beslaget forbliver ubevægeligt. Indsæt derefter beslagene markeret med A1 og A2 (fig. C) i delene B1 og B2 (fig. A).

Bemærk! Hvis der ikke er nogen fodliste, må det nederste beslag (B2) heller ikke monteres højere end 5 cm over gulvet (fig. 1).

2. Placer klæbebåndet på beslagene markeret med A1 og A2 (fig. 2). Fastgør gitteret til væggen.
3. Fjern gitteret fra beslagene. For at fjerne gitteret fra beslagene tryk på knappen markeret med C3 (fig. 3) og løft det forsigtigt opad.
4. Markér på væggen de højder, hvor monteringsskrueene til beslagene A1 og A2 skal sidde (fig. 4). Du kan også bruge de stempler, der følger med i pakken.
5. Fjern beslagene fra væggen. Bor hullerne i de markerede positioner. Brug skruer til at montere beslagene igen (fig. 5).
6. Skub gitteret ind i de tilsvarende beslag (fig. 6). Indikatoren for korrekt montering (C4, fig. A) på venstre side af hovedet bliver grøn og indikerer korrekt montering (fig. 6).
7. Rul gitteret ud til den ønskede bredde. Sørg for, at materialet er jævnt og fri for folder.
8. Placer beslagene A3 og A4 i den ønskede position (fig. 7). Sørg for, at beslagene er i den rigtige position (fig. C, D). Markér på væggen de højder, hvor skrueene til beslagene A3 og A2 skal sidde. Du kan også bruge de stempler, der følger med i pakken.
9. Bor hullerne i de markerede positioner. Brug skrueene til montering af beslagene (fig. 8).

Bemærk! Når sikkerhedsgitteret er monteret på væggen uden for dørkarmen (A, fig. 8), skal beslagene A3 og A4 (fig. C) monteres i hullerne A3A og A4A (fig. D). Når gitteret er monteret på dørkarmen (B, fig. 8), skal beslagene A3 og A4 (fig. C) monteres i hullerne A3B og A4B (fig. D).

BRUG

1. For at låse sikkerhedsgitteret op tryk på knappen C1 og skub samtidigt knappen C2 (fig. 9). Løsn knappen C1, mens du holder knappen C2 nede, og løsn derefter knappen C2. Låseindikatoren ved siden af knappen C2 bliver rød.
2. Rul sikkerhedsgitteret ud og sæt håndtagene til den udtrækkelige del (A5 og A6, fig. A) ind i beslagene A3 og A4 på væggen (fig. 10). Sørg for, at de er indsat korrekt og at sikkerhedsgitteret er stabilt og sikkert lukket (fig. 10a).
3. Lås gitteret ved at trykke på knappen C1 (fig. A). Sørg for, at gitteret er låst korrekt. Låseindikatoren ved siden af knappen C2 bliver grøn (fig. 11).

DEMONTERING

For at fjerne gitteret fra beslagene tryk på knappen markeret med C3 og løft det forsigtigt opad (fig. 12).

RENGØRING OG VEDLIGEHOLDELSE

- Sikkerhedsgitteret rengøres med en fugtig klud eller svamp opvredet i varmt vand tilsat et mildt rengøringsmiddel. Brug ikke slibemidler, ammoniak- eller alkoholbaserede rengøringsmidler eller blegemiddel til rengøring.
- Eventuelle ekstra dele og reservedele skal kun komme fra producenten eller distributøren af produktet.

Billederne er kun til illustrationsformål, og produkternes faktiske udseende kan afvige fra de viste billeder.

Hyvä asiakas!

Jos sinulla on kommentteja tai kysymyksiä ostamastasi tuotteesta, ota meihin yhteyttä:

help@lionelo.com

Valmistaja:

BrandLine Group Sp. z o. o. o.

A. Kręglewskiego 1, 61-248 Poznań, Puola

Tuote on testattu ja täyttää kaikki standardin EN 1930:2011 vaatimukset.

VAROITUKSET TÄRKEÄÄ! LUE OHJEET HUOLELLISESTI JA NOUDATA NIITÄ SEKÄ SÄILYÄ NE TULEVAA KÄYTTÖÄ VARTEN.

Lue koko käyttöohje huolellisesti ennen tuotteen kokoamisen aloittamista.

1. VAROITUS – Virheellinen asennus voi aiheuttaa vaaratilanteen.
2. VAROITUS – Älä käytä turvakaidetta, jos jokin osa on vaurioitunut tai puuttuu.
3. VAROITUS – Ikkunoihin ei saa kiinnittää turvakaiteita.
4. Tämä kaide on tarkoitettu ainoastaan kotikäyttöön.
5. Tämä kaide on tarkoitettu enintään 24 kuukauden ikäisten lasten käyttöön.
6. Jos portaikon alaosassa käytetään turvakaidetta, se suositellaan sijoitettavaksi alimman askelman eteen.
7. Jos portaikon yläpäässä käytetään turvakaidetta, on suositeltavaa, että sitä ei sijoiteta ylimmän tason alapuolelle.

8. Suojakaide on tarkastettava säännöllisesti sen varmistamiseksi, että se täyttää sille asetetut vaatimukset ja suojaa työmaata riittävästi, sekä sen teknisen kunnan ja tämän käsikirjan suositusten noudattamisen tarkistamiseksi.
9. Kaikki lisäosat ja varaosat on saatava ainoastaan tuotteen valmistajalta tai jakelijalta.
10. Varmista, että kaide on suljettu kunnolla ennen käyttöä.
11. Asennus vain tasaiselle, vakaalle alustalle ruuveilla/ruuveilla ja seinätulpilla.
12. On olemassa vaara, että vanhemmat lapset yrittävät kiivetä kaiteelle.
13. Jos lapsi pystyy kiipeämään kaiteen yli, sen käyttö on lopetettava.
14. Kaiteessa on manuaalinen lukitusjärjestelmä.
15. Tämä turvakaide voidaan asentaa oviaukkoihin sekä 70–140 cm leveiden portaiden alareunaan ja yläreunaan.
16. Älä asenna kaidetta portaisiin. Kaide voidaan asentaa vain portaiden ala- tai yläpäähän ja oviaukkoon.
17. Varmista ennen käyttöä, että kaikki ruuvit on kiristetty kunnolla.

OSALUETTELO (KUVA. A)

A1.-A4. Seinäkiinnikkeet

A5.-A6. Ulosvedettävät osiokahvat

B1. Yläkiskon kiinnike

B2. Alempi kaiteen kiinnike

C1. Lukituspainike

C2. Lukituksen avauspainike ja lukituksen merkkivalo

C3. Purkupainike

C4. Oikea asennus

D. Itsekiinnittyvät eipit (3 sarjaa)

E. Ruuvit ja seinätulpat - PA4x50 ruuvit (x9), PA4x25 ruuvit (x9),
seinätulpat (x9) – 3 sarjaa

TÄRKEITÄ TIETOJA

Kaide voidaan asentaa portaikon ala- tai yläpäähän (1), karmilla varustettuun oveen (2), karmittomaan oveen (3) tai jalkalistalla varustettuun oveen (4), (kuva B).

Asennuksen aikana on huolehdittava siitä, että seinäkiinnityskannattimet on

sijoitettu oikein. Kukin kiinnike on asetettava kokonaan seinälle (kuva E) siten, että niiden reunat ovat yhdensuuntaiset oven reunan kanssa.



PA4x25

Käytä ruuveja asennettaessa puupintoihin.



PA4x50



M8x40

Käytä pitkiä ruuveja ja seinätulppia, kun asennat **jalkalistalla varustettuihin** koviin pintoihin, kuten betonisiin leikkausseiniin tai seinälaattoihin.



PA4x25



M8x40

Lyhyitä ruuveja ja seinätulppia on käytettävä, kun asennetaan koville pinnoille, **joissa ei ole jalkalistoja**, kuten betonileikkaukset tai seinälaatat.

ASENNUS

1. Aseta kaide haluttuun asennuspaikkaan. Kaiteen alareunan on oltava lattiaa vasten. Säädä pohjakannattimen (B2, kuva 1) korkeus jalkalistan korkeuteen (enintään 5 cm lattiatason yläpuolella) ja kiristä ruuvi niin, että kiinnike pysyy paikallaan. Aseta sitten A1- ja A2-merkinnällä (kuva C) varustetut kiinnikkeet B1- ja B2-osiin (kuva A).

Huomio! Jos jalkalistoja ei ole, myöskään pohjakannattinta (B2) ei saa asentaa korkeammalle kuin 5 cm lattiapinnan yläpuolelle (kuva 1).

2. Aseta teippi A1- ja A2-merkittyihin kiinnikkeisiin (kuva 2). Kiinnitä kaide seinään.
3. Irrota kaide tuista. Kun haluat irrottaa kaiteen tuista, paina painiketta, jossa on merkintä C3 (kuva 3), ja nosta sitä varovasti ylöspäin.
4. Merkitse seinään A1- ja A2-kannattimien kiinnitysruuvien korkeudet (kuva 4). Voit myös käyttää pakkauksen mukana toimitettuja leikkureita.
5. Irrota kannattimet seinästä. Pora reiät merkittyihin kohtiin. Asenna kiinnikkeet ruuveilla takaisin paikoilleen (kuva 5).
6. Liu'uta kaide sopiviin kiinnikkeisiin (kuva 6). Pään vasemmalla puolella oleva oikean asennuksen merkkivalo (C4, kuva A) muuttuu vihreäksi, mikä ilmaisee oikean asennuksen (kuva 6).
7. Kauli kaide halutun levyiseksi. Varmista, että materiaali on tasainen ja rypytön.
8. Aseta A3- ja A4-kannattimet haluttuun asentoon (kuva 7). Varmista, että

kiinnikkeet ovat oikeassa asennossa (kuvat C ja D). Merkitse seinään korkeudet, joille A3- ja A4-kannattimien ruuvit sijoitetaan. Voit myös käyttää pakkauksen mukana toimitettuja leikkureita.

9. Poraa reiät merkittyihin kohtiin. Kiinnitä kiinnikkeet ruuveilla (kuva 8).

Huomio! Kun kaide asennetaan seinään ovenkarmin ulkopuolelle (A, kuva 8), kiinnikkeet A3 ja A4 (kuva C) on asennettava reikiin A3A ja A4A (kuva D). Kun käsijohde on kiinnitetty ovenkarmiin (B, kuva 8), kiinnikkeet A3 ja A4 (kuva C) on asennettava reikiin A3B ja A4B (kuva D).

KÄYTTÖ

1. Esteen lukitus avataan painamalla painiketta C1 samalla, kun painiketta C2 siirretään (kuva 9). Kun pidät C2-painiketta painettuna, vapautaa C1-painike ja vapautaa sitten C2-painike. Painikkeen C2 vieressä oleva lukituksen merkkivalo muuttuu punaiseksi.
2. Avaa kaide ja aseta ulosvedettävän osan kiinnikkeet (A5 ja A6, kuva A) seinässä oleviin kiinnikkeisiin A3 ja A4 (kuva 10). Varmista, että ne on asetettu oikein ja että kaide on vakaa ja tukevasti kiinni (kuva 10a).
3. Lukitse este painamalla painiketta C1 (kuva A). Varmista, että kaide on lukittu kunnolla. Painikkeen C2 vieressä oleva lukituksen merkkivalo muuttuu vihreäksi (kuva 11).

PURKAMINEN

Kun haluat irrottaa kaiteen tuista, paina painiketta C3 ja nosta sitä varovasti ylöspäin (kuva 12).

PUHDISTUS JA HOITO

- Puhdista kaide pyyhkimällä se kostealla liinalla tai sienellä, joka on kastettu lämpimään veteen ja mietoon pesuaineeseen. Älä käytä puhdistukseen hankausaineita, ammoniakki- tai alkoholipohjaisia puhdistusaineita tai valkaisuaineita.
- Kaikki lisäosat ja varaosat on saatava ainoastaan tuotteen valmistajalta tai jakelijalta.

Kuvat ovat vain havainnollistavia, tuotteiden todellinen ulkonäkö voi poiketa kuvissa esitetystä.

Prezado cliente!

Se tiver quaisquer comentários ou perguntas sobre o produto adquirido, contacte-nos: help@lionelo.com

Fabricante:

BrandLine Group Sp. z o. o.

A. Kręglewskiego 1, 61-248 Poznań, Polónia

O produto foi testado e cumpre todos os requisitos da norma EN 1930:2011.

ADVERTÊNCIAS IMPORTANTE! LEIA E SIGA ATENTAMENTE AS INSTRUÇÕES E GUARDE-AS PARA REFERÊNCIA FUTURA.

Leia atentamente todo o manual de instruções antes de começar a montar o produto.

1. ADVERTÊNCIA - Uma instalação incorreta pode criar um perigo.
2. ADVERTÊNCIA - Não utilizar a barreira de segurança se algum componente estiver danificado ou em falta.
3. ADVERTÊNCIA - A barreira de segurança não deve ser fixada às janelas
4. Esta barreira destina-se exclusivamente a uso doméstico.
5. Esta barreira destina-se a ser utilizada por crianças até aos 24 meses.
6. Caso se utilize uma barreira de segurança em baixo das escadas, é aconselhável que esta seja colocada em frente do degrau mais baixo.
7. Se a barreira de segurança for utilizada no topo de uma escada, é aconselhável que não seja colocada abaixo do nível superior.
8. A barreira de segurança deve ser verificada regularmente para

garantir que cumpre os seus requisitos, protegendo adequadamente o local, e para verificar o seu estado técnico e a conformidade com as recomendações deste manual.

9. Quaisquer peças e substituições adicionais só devem ser fornecidas pelo fabricante ou distribuidor do produto.
10. Antes de utilizar, certifique-se de que a barreira está corretamente fechada.
11. Montagem apenas numa superfície plana e estável com parafusos/parafusos e buchas.
12. Existe o risco de as crianças maiores tentarem subir a barreira.
13. Se a criança conseguir subir a barreira, a sua utilização deve ser interrompida.
14. A barreira tem um sistema de fecho manual.
15. Esta barreira de segurança pode ser instalada em vãos de portas e na base e no cimo de escadas de 70 cm a 140 cm de largura.
16. Não instalar a barreira em escadas. A barreira só pode ser instalada na parte inferior ou superior das escadas e no vão da porta.
17. Antes da utilização, certifique-se de que todos os parafusos estão devidamente apertados.

LISTA DE PEÇAS (FIG. A)

A1.-A4. Suportes de montagem na parede

A5.-A6. Pegas da secção extraível

B1. Suporte de montagem superior da barreira

B2. Suporte de montagem inferior da barreira

C1. Botão de bloqueio

C2. Botão de desbloqueio do desdobramento e indicador de bloqueio

C3. Botão de desmontagem

C4. Indicador de instalação correta

D. Fitas adesivas (3 conjuntos)

E. Parafusos e buchas - parafusos PA4x50 (x9), parafusos PA4x25 (x9), buchas (x9) - 3 conjuntos

INFORMAÇÕES IMPORTANTES

A barreira pode ser instalada na parte inferior ou superior das escadas (1), numa porta com caixilho (2), sem caixilho (3), ou numa porta com rodapé (4), (fig. B).

Durante a instalação, deve ter-se o cuidado de assegurar que os suportes de montagem na parede estão corretamente posicionados. Cada suporte deve ser colocado inteiramente na parede (fig. E) com os seus bordos paralelos ao bordo da porta.



PA4x25

Utilizar parafusos para a montagem em superfícies de madeira.



PA4x50



M8x40

Utilize parafusos compridos e buchas quando instalar em superfícies duras **com rodapé**, tais como paredes de betão ou telhas.



PA4x25



M8x40

Utilize parafusos curtos e buchas quando instalar em superfícies duras **sem rodapé**, como paredes de betão ou azulejos.

INSTALAÇÃO

1. Colocar a barreira no local da instalação pretendido. O bordo inferior da barreira de proteção deve estar encostado ao chão. Ajustar a altura do suporte inferior (B2, fig. 1) à altura do rodapé (máx. 5 cm acima do nível do chão) e aperte o parafuso de modo que o suporte permaneça fixo. Em seguida, inserir os suportes marcados A1 e A2 (fig. C) nas peças B1 e B2 (fig. A).

Atenção! Na ausência de um rodapé, o suporte inferior (B2) também não deve ser instalado a mais de 5 cm acima do nível do chão (Fig. 1).

2. Colocar a fita adesiva nos suportes marcados com A1 e A2 (Fig. 2). Fixe a barreira à parede.
3. Retirar a barreira dos suportes. Para retirar a barreira dos suportes, pressiona o botão marcado C3 (fig. 3) e levante-a suavemente para cima.
4. Marque na parede as alturas onde os parafusos de montagem dos suportes A1 e A2 serão colocados (Fig. 4). Também pode utilizar os cortantes fornecidos na embalagem.
5. Retirar os suportes da parede. Faça furos nos locais marcados. Utilizar os parafusos para voltar a montar os suportes (fig. 5).
6. Deslize a barreira para os suportes adequados (fig. 6). O indicador de instalação correta (C4, fig. A) no lado esquerdo da cabeça ficará verde, indicando a instalação correta (fig. 6).

7. Estenda a barreira com a largura desejada. Certifique-se de que o material está uniforme e sem vincos.
8. Colocar os suportes A3 e A4 na posição desejada (Fig. 7). Certifique-se de que os suportes estão na posição correta (Fig. C, D). Marque na parede as alturas em que serão colocados os parafusos dos suportes A3 e A4. Também pode utilizar os cortantes fornecidos na embalagem.
9. Faça furos nos locais marcados. Utilize os parafusos para montar os suportes (fig. 8).

Atenção! Quando a barreira é fixada na parede, fora do caixilho da porta (A, fig. 8), os suportes A3 e A4 (fig. C) devem ser instalados nos orifícios A3A e A4A (fig. D). Quando a barreira é fixada no caixilho da porta (B, fig. 8), os suportes A3 e A4 (fig. C) devem ser instalados nos orifícios A3B e A4B (fig. D).

UTILIZAÇÃO

1. Para desbloquear a barreira, pressione o botão C1 enquanto move o botão C2 (fig. 9). Enquanto mantém pressionado o botão C2, solte o botão C1 e, em seguida, solte o botão C2. O indicador de bloqueio junto ao botão C2 fica vermelho.
2. Desdobrar a barreira e inserir os suportes da parte extensível (A5 e A6, fig. A) nos suportes A3 e A4, situados na parede (fig. 10). Certifique-se de que estão corretamente inseridos e de que a barreira está estável e bem fechada (Fig. 10a).
3. Bloquear a barreira pressionando o botão C1 (fig. A). Certifique-se de que a barreira está corretamente bloqueada. O indicador de bloqueio, situado junto ao botão C2, fica verde (fig. 11)

PARA DESMONTAR

Para retirar a barreira dos suportes, pressione o botão marcado C3 e levante-a suavemente para cima (fig. 12).

LIMPEZA E MANUTENÇÃO

- Para limpar a barreira, passe um pano húmido ou uma esponja embebida em água morna com um detergente suave. Não utilizar abrasivos, produtos de limpeza à base de amoníaco ou álcool, ou lixívia para a limpeza.

- Quaisquer peças e substituições adicionais só devem ser fornecidas pelo fabricante ou distribuidor do produto.

As imagens têm um carácter meramente ilustrativo. O produto real poderá ser diferente do apresentado na imagem.

GR

Αγαπητέ Πελάτη!

Εάν έχετε οποιαδήποτε σχόλια ή ερωτήσεις σχετικά με το προϊόν που αγοράσατε, παρακαλούμε επικοινωνήστε μαζί μας :help@lionelo.com

Κατασκευαστής:

BrandLine Group Sp. z o. o.

A. Kręglewskiego 1, 61-248 Poznań, Πολωνία

Το προϊόν έχει δοκιμαστεί και πληροί όλες τις απαιτήσεις του προτύπου EN 1930:2011.

ΠΡΟΕΙΔΟΠΟΙΗΣΕΙΣ ΣΗΜΑΝΤΙΚΟ! ΔΙΑΒΑΣΤΕ ΚΑΙ ΑΚΟΛΟΥΘΗΣΤΕ ΠΡΟΣΕΚΤΙΚΑ ΤΙΣ ΟΔΗΓΙΕΣ ΚΑΙ ΦΥΛΑΞΤΕ ΤΕΣ ΓΙΑ ΜΕΛΛΟΝΤΙΚΗ ΑΝΑΦΟΡΑ.

Διαβάστε προσεκτικά ολόκληρο το εγχειρίδιο χρήσης πριν ξεκινήσετε την εγκατάσταση του προϊόντος.

1. ΠΡΟΕΙΔΟΠΟΙΗΣΗ - Η λανθασμένη εγκατάσταση μπορεί να δημιουργήσει κίνδυνο.

2. ΠΡΟΕΙΔΟΠΟΙΗΣΗ Μην χρησιμοποιείτε το κιγκλίδωμα ασφαλείας εάν κάποιο εξάρτημα έχει υποστεί ζημιά ή λείπει.
3. ΠΡΟΕΙΔΟΠΟΙΗΣΗ - Το κιγκλίδωμα ασφαλείας δεν πρέπει να στερεώνεται σε παράθυρα.
4. Το παρόν κιγκλίδωμα προορίζεται μόνο για οικιακή χρήση.
5. Το παρόν κιγκλίδωμα προορίζεται για χρήση από παιδιά ηλικίας έως 24 μηνών.
6. Εάν το κιγκλίδωμα ασφαλείας χρησιμοποιείται στο κάτω μέρος μιας σκάλας, συνιστάται να τοποθετείται πριν από το χαμηλότερο σκαλί.
7. Εάν το κιγκλίδωμα ασφαλείας χρησιμοποιείται στην κορυφή μιας σκάλας, συνιστάται να μην τοποθετείται πιο κάτω από το ανώτερο σκαλοπάτι.
8. Το προστατευτικό κιγκλίδωμα πρέπει να ελέγχεται τακτικά ώστε να διασφαλίζεται ότι ανταποκρίνεται στις απαιτήσεις του, προστατεύοντας επαρκώς τον χώρο, καθώς και για να ελέγχεται η τεχνική του κατάσταση και η συμμόρφωσή του με τις συστάσεις του παρόντος εγχειριδίου.
9. Τυχόν πρόσθετα ανταλλακτικά και αντικατάστατα θα πρέπει να προέρχονται μόνο από τον κατασκευαστή ή τον διανομέα του προϊόντος.
10. Βεβαιωθείτε ότι το προστατευτικό κιγκλίδωμα έχει κλείσει σωστά πριν από τη χρήση.
11. Να τοποθετείται αποκλειστικά σε επίπεδη, σταθερή επιφάνεια με βίδες/βίδες και βύσματα επέκτασης.
12. Υπάρχει κίνδυνος τα μεγαλύτερα παιδιά να προσπαθήσουν να σκαρφαλώσουν στο κιγκλίδωμα.
13. Εάν το παιδί είναι σε θέση να σκαρφαλώσει στο κιγκλίδωμα ασφαλείας, διακόψτε τη χρήση του προϊόντος.
14. Το κιγκλίδωμα διαθέτει χειροκίνητο σύστημα κλειδώματος.
15. Το παρόν κιγκλίδωμα ασφαλείας μπορεί να τοποθετηθεί σε πόρτες και στο κάτω ή πάνω μέρος μιας σκάλας πλάτους από 70 εκ. έως 140 εκ.
16. Μην εγκαταστήσετε το κιγκλίδωμα σε σκάλες. Το κιγκλίδωμα μπορεί να τοποθετηθεί μόνο στο κάτω ή στο πάνω μέρος της σκάλας και στο άνοιγμα της πόρτας.
17. Πριν από τη χρήση, βεβαιωθείτε ότι όλες οι βίδες είναι σωστά σφιγμένες.

ΠΕΡΙΕΧΟΜΕΝΑ (ΕΙΚ. Α)

- A1.-A4. Βραχίονες στερέωσης τοίχου
A5.-A6. Λαβές επεκτεινόμενου τμήματος

- B1 Άνω βραχίονας τοποθέτησης κιγκλιδώματος
- B2 Κάτω βραχίονας τοποθέτησης κιγκλιδώματος
- C1 Πλήκτρο κλειδώματος
- C2 Πλήκτρο απεμπλοκής και ένδειξη κλειδώματος
- C3 Πλήκτρο απεγκατάστασης
- C4 Δείκτης ορθής εγκατάστασης
- D. Αυτοκόλλητες ταινίες (3 σετ)
- E. Βίδες και πείροι προέκτασης - βίδες PA4x50 (x9), βίδες PA4x25 (x9), πείροι προέκτασης (x9) - 3 σετ

ΣΗΜΑΝΤΙΚΕΣ ΠΛΗΡΟΦΟΡΙΕΣ

Το κιγκλίδωμα μπορεί να τοποθετηθεί στο κάτω ή στο πάνω μέρος της σκάλας (1), σε πόρτα με πλαίσιο (2), χωρίς πλαίσιο (3) ή σε πόρτα με σοβατεπί (4), (εικ. Β).

Κατά τη διάρκεια της εγκατάστασης, πρέπει να φροντίσετε να διασφαλίσετε τη σωστή τοποθέτηση των βραχιόνων επιτοίχιας τοποθέτησης. Κάθε βραχίονας θα πρέπει να τοποθετηθεί πλήρως στον τοίχο (εικ. Ε), με τις άκρες του να είναι παράλληλες με το χείλος της πόρτας.



PA4x25

Κατά την τοποθέτηση σε ξύλινες επιφάνειες θα πρέπει να χρησιμοποιούνται οι βίδες.



PA4x50



M8x40

Χρησιμοποιήστε μακριές βίδες και πείρους επέκτασης κατά την τοποθέτηση σε σκληρές επιφάνειες **με σοβατεπί**, όπως τοίχοι από σκυρόδεμα ή πλακάκια τοίχου.



PA4x25



M8x40

Κατά την τοποθέτηση σε σκληρές επιφάνειες πρέπει να χρησιμοποιούνται κοντές βίδες και πείροι. **χωρίς σοβατεπί**, όπως τοίχοι από σκυρόδεμα ή πλακάκια τοίχου.

ΕΓΚΑΤΑΣΤΑΣΗ

1. Τοποθετήστε το κιγκλίδωμα στην επιθυμητή θέση εγκατάστασης. Το κάτω άκρο του κιγκλιδώματος πρέπει να ακουμπάει στο δάπεδο. Ρυθμίστε το ύψος του κάτω στηρίγματος (B2, εικ. 1) στο ύψος του σοβατεπί (μέγ. 5 εκ πάνω από το επίπεδο του δαπέδου) και σφίξτε τη βίδα ώστε το στηρίγμα

να παραμείνει σταθερό. Στη συνέχεια τοποθετήστε τα στηρίγματα με την ένδειξη A1 και A2 (εικ. C) επάνω στα τμήματα B1 και B2 (εικ. A).

Προσοχή! Εάν δεν υπάρχει σοβατελί, το κάτω στήριγμα (B2) δεν πρέπει επίσης να τοποθετείται ψηλότερα από 5 εκ. πάνω από το επίπεδο του δαπέδου (εικ. 1).

2. Τοποθετήστε αυτοκόλλητη ταινία στα στηρίγματα με την ένδειξη A1 και A2 (εικ. 2). Στερεώστε το κιγκλίδωμα στον τοίχο.
3. Αφαιρέστε το κιγκλίδωμα από τα στηρίγματα. Για να αφαιρέσετε το κιγκλίδωμα από τα στηρίγματα, πατήστε το κουμπί με την ένδειξη C3 (εικ. 3) και ανασηκώστε το απαλά προς τα πάνω.
4. Σημειώστε στον τοίχο τα ύψη στα οποία θα τοποθετηθούν οι βίδες στερέωσης των στηριγμάτων A1 και A2 (εικ. 4). Μπορείτε επίσης να χρησιμοποιήσετε τους διατηρητές που παρέχονται στη συσκευασία.
5. Αφαιρέστε τα στηρίγματα από τον τοίχο. Τρυπήστε τις οπές στις σημειωμένες θέσεις. Χρησιμοποιήστε τις βίδες για να επανατοποθετήσετε τα στηρίγματα (εικ. 5).
6. Τοποθετήστε το κιγκλίδωμα στα κατάλληλα στηρίγματα (εικ. 6). Η ένδειξη ορθής εγκατάστασης (C4, εικ. A) που βρίσκεται στην αριστερή πλευρά της κεφαλής το χρώμα θα αλλάξει σε πράσινο για να υποδείξει τη σωστή εγκατάσταση (εικ. 6).
7. Ανοίξτε το κιγκλίδωμα στο επιθυμητό πλάτος. Βεβαιωθείτε ότι το υλικό είναι ομοιόμορφο και χωρίς πτυχώσεις.
8. Τοποθετήστε τα στηρίγματα A3 και A4 στην επιλεγμένη θέση (εικ. 7). Βεβαιωθείτε ότι τα στηρίγματα είναι στη σωστή θέση (εικ. C, D). Σημειώστε στον τοίχο τα ύψη όπου θα βρίσκονται οι βίδες των στηριγμάτων A3 και A4. Μπορείτε επίσης να χρησιμοποιήσετε τους διατηρητές που παρέχονται στη συσκευασία.
9. Τρυπήστε τις οπές στις σημειωμένες θέσεις. Χρησιμοποιήστε βίδες για να τοποθετήσετε τα στηρίγματα (εικ. 8).

Προσοχή! Εάν γίνεται εγκατάσταση του κιγκλιδώματος στον τοίχο, έξω από το πλαίσιο της πόρτας (A, εικ. 8), οι βραχίονες A3 και A4 (Εικ. C) πρέπει να τοποθετηθούν στις οπές A3A και A4A (εικ. D). Εάν γίνεται εγκατάσταση του κιγκλιδώματος στο πλαίσιο της πόρτας (B, Εικ. 8), οι βραχίονες A3 και A4 (εικ. C) πρέπει να τοποθετηθούν στις οπές A3B και A4B (εικ. D).

ΧΡΗΣΗ

1. Για να ξεμπλοκάρετε το κιγκλίδωμα, πιέστε το κουμπί C1, σείροντας ταυτόχρονα το κουμπί C2 (εικ. 9). Ενώ κρατάτε πατημένο το κουμπί C2, αφήστε το κουμπί C1 και, στη συνέχεια, αφήστε το κουμπί C2. Η ένδειξη κλειδώματος δίπλα στο κουμπί C2 θα γίνει κόκκινη.
2. Εκτείνετε το κιγκλίδωμα και εισαγάγετε τις λαβές του επεκτεινόμενου τμήματος (A5 και A6, εικ. A) στα στηρίγματα A3 και A4 που βρίσκονται στον τοίχο (εικ. 10). Βεβαιωθείτε ότι έχουν τοποθετηθεί σωστά και ότι το κιγκλίδωμα είναι σταθερό και καλά κλειστό (εικ. 10a).
3. Μπλοκάρετε το κιγκλίδωμα πατώντας το κουμπί C1 (εικ. A). Βεβαιωθείτε ότι το κιγκλίδωμα είναι σωστά κλειδωμένο. Η ένδειξη κλειδώματος που βρίσκεται δίπλα στο κουμπί C2 θα γίνει πράσινη (εικ. 11).

ΑΠΕΓΚΑΤΑΣΤΑΣΗ

Για να αφαιρέσετε το κιγκλίδωμα από τα στηρίγματα, πατήστε το κουμπί με την ένδειξη C3 και ανασηκώστε το κιγκλίδωμα ελαφρώς προς τα πάνω (εικ. 12).

ΚΑΘΑΡΙΣΜΟΣ ΚΑΙ ΣΥΝΤΗΡΗΣΗ

- Για να καθαρίσετε το κιγκλίδωμα, σκουπίστε το με ένα υγρό πανί ή σφουγγάρι βουτηγμένο σε ζεστό νερό με ένα ήπιο απορρυπαντικό. Μη χρησιμοποιείτε λειαντικά υλικά, καθαριστικά με βάση την αμμωνία ή αλκοόλη ούτε χλωρίνη για τον καθαρισμό.
- Τυχόν πρόσθετα ανταλλακτικά και αντικατάστατα θα πρέπει να προέρχονται μόνο από τον κατασκευαστή ή τον διανομέα του προϊόντος.

Οι φωτογραφίες είναι μόνο για ενδεικτικούς σκοπούς, η πραγματική εμφάνιση των προϊόντων ενδέχεται να διαφέρει από τις εικόνες που απεικονίζονται.

Lugupeetud kliendid!

Kui teil on ostetud toote kohta mis tahes märkusi või küsimusi, võtke meiega ühendust aadressil help@lionelo.com.

Tootja:

BrandLine Group Sp. z o. o.

A. Kręglewskiego 1, 61-248 Poznań, Poola

Toodet on katsetatud ning see vastab kõigile standardi EN 1930:2011 nõuetele.

HOIATUSED OLULINE! LUGEGE JUHISED HOOLIKALT LÄBI, JÄRGIGE NEID JA HOIDKE ALLES EDASPIDISEKS KASUTAMISEKS.

Enne toote paigaldamise alustamist lugege hoolikalt läbi kogu kasutusjuhend.

1. HOIATUS! Väär paigaldus võib olla ohtlik.
2. HOIATUS! Ärge kasutage turvapiiret, kui mõni selle komponent on kahjustatud või puudub.
3. HOIATUS! Turvapiiret ei tohi kinnitada akende külge.
4. See piire on ette nähtud üksnes koduseks kasutamiseks.
5. See piire on ette nähtud kasutamiseks laste puhul, kelle vanus on kuni 24 kuud.
6. Kui piiret kasutatakse trepi alumises osas, on soovitatav see paigutada madalaima astme ette.
7. Kui turvapiiret kasutatakse trepi ülaosas, ei ole soovitatav seda paigutada ülemisest tasemest allapoole.

8. Turvapiiret tuleb korrapäraselt kontrollida, et veenduda selle nõuetele vastavuses, konkreetset kohta piisavalt kindlustades, ning kontrollida selle tehnilist seisukorda ja vastavust käesoleva juhendi soovitudele.
9. Kõik lisa- ja varuosad peavad pärinema eranditult toote tootjalt või edasimüüjalt.
10. Enne kasutamist veenduge, et piire on korralikult suletud.
11. Paigaldamine eranditult tasasele ja stabiilsele pinnale kruvide ja tüüblite abil.
12. On oht, et vanemad lapsed võivad proovida piirdele ronida.
13. Kui laps suudab piirdele ronida, lõpetage selle kasutamine.
14. Piirdel on käsitsi sulgemise süsteem.
15. Seda turvapiiret saab paigaldada ukseavadesse ning treppide ala- ja ülaossa, mille laius on 70– 140 cm.
16. Ärge paigaldage piiret trepile. Piirde võib paigaldada ainult trepi ala- või ülaossa ja ukseavasse.
17. Enne kasutamist veenduge, et kõik kruvid on korralikult kinni keeratud.

OSADE LOETELU (JONIS A)

A1.-A4. Seinale paigaldamise kronsteinid

A5.-A6. Lahtivolditava osa käepidemed

B1. Ülemine piirde paigalduskronstein

B2. Alumine piirde paigalduskronstein

C1. Lukustusnupp

C2. Lahtikerimise lukustuse eemaldamise nupp ja lukustuse näidik

C3. Mahamonteerimisnupp

C4. Nõuetekohase paigalduse näidik

D. Iseliimuvad teibid (3 komplekti)

E. Kruvid ja tüüblid – kruvid PA4x50 (x 9), kruvid PA4x25 (x 9), tüüblid (x 9) – 3 komplekti

OLULINE TEAVE

Piirde võib paigaldada trepi alumisse või ülemisse ossa (1), lengiga (2) või lengita (3) või põrandaliistuga (4) ukseavasse (joonis B).

Paigaldamise ajal pöörake tähelepanu seinakinnituskronsteinide õigele paigutusele. Iga kronstein tuleb paigutada täielikult seinale (joonis E) nii, et nende servad oleksid ukseavaga paralleelsed.



PA4x25

Puitpindadele paigaldamise korral tuleks kasutada kruvisid.



PA4x50



M8x40

Põrandaliistuga kõvadele pindadele (nt betoonseinad või seinaplaadid) paigaldamisel tuleks kasutada pikki kruvisid ja tüübleid.



PA4x25



M8x40

Põrandaliistuta kõvadele pindadele (nt betoonseinad või seinaplaadid) paigaldamisel tuleks kasutada lühikesi kruvisid ja tüübleid.

PAIGALDUS

1. Asetage piire soovitud paigalduskohta. Piirde alumine serv peab põranda vastu liibuma. Reguleerige alumise kronsteini (B2, joonis 1) kõrgus põrandaliistu kõrgusele (max 5 cm kõrgusel põrandapinnast) ja keerake polt kinni, et kronstein püsiks paigal. Seejärel paigutage märgistusega A1 ja A2 tähistatud kronsteinid (joonis C) osadele B1 ja B2 (joonis A).

Tähelepanu! Põrandaliistu puudumise korral ärge paigaldage alumist kronsteini (B2) põrandapinnast kõrgemale kui 5 cm (joonis 1).

2. Asetage iseliimuv teip märgistusega A1 ja A2 tähistatud kronsteinidele (joonis 2). Kinnitage piire seina külge.
3. Eemaldage piire kronsteinidelt. Piirde kronsteinidelt eemaldamiseks vajutage nuppu C3 (joonis 3) ja tõstke seda veidi ülespoole.
4. Märkige seinale kõrgused, kus paiknevad kronsteinide A1 ja A2 kinnituskruvid (joonis 4). Võite kasutada ka pakendil olevaid väljalõikekontoure.
5. Eemaldage kronsteinid seina küljest. Puurige märgitud kohtadesse avad. Kasutage kronsteinide tagasipaigaldamiseks kruvisid (joonis 5).
6. Sisestage piire vastavatesse kronsteinidesse (joonis 6). Õige paigaldamise näidiku (C4, joonis A), mis asub otsaku vasakul küljel, värvus muutub roheliseks, mis annab märku nõuetekohasest paigaldusest (joonis 6).
7. Voltige piire soovitud laiuseni lahti. Veenduge, et kangas oleks ühtlane ja kortsudeta.
8. Asetage kronsteinid A3 ja A4 valitud kohta (joonis 7). Veenduge, et kronsteinid on õiges asendis (joonis C, D). Märkige seinale kõrgused, kus paiknevad kronsteinide A3 ja A4 kruvid. Võite kasutada ka pakendil olevaid väljalõikekontoure.

9. Puurige märgitud kohtadesse avad. Kasutage kronsteinide paigaldamiseks kruvisid (joonis 8).

Tähelepanu! Juhul kui piire kinnitatakse seina külge ukسلengist väljapoole (A, joonis 8), tuleb kronsteinid A3 ja A4 (joonis C) paigaldada avadesse A3A ja A4A (joonis D). Juhul kui piire kinnitatakse ukسلengi külge (B, joonis 8), tuleb kronsteinid A3 ja A4 (joonis C) paigaldada avadesse A3B ja A4B (joonis D).

KASUTAMINE

1. Piirde lukustuse avamiseks vajutage nuppu C1, liigutades samal ajal nuppu C2 (joonis 9). Hoides nuppu C2 all, vabastage nupp C1 ja seejärel vabastage nupp C2. Nupu C2 kõrval paikneva lukustusnäidiku värvus muutub punaseks.
2. Voltige piire lahti ja sisestage lahtivolditava osa käepidemed (A5 ja A6, joonis A) seinal asuvatesse kronsteinidesse A3 ja A4 (joonis 10). Veenduge, et need on õigesti sisestatud ning piire on stabiilne ja kindlalt suletud (joonis 10a).
3. Lukustage piire, vajutades nuppu C1 (joonis A). Veenduge, et piire on korralikult lukustatud. Nupu C2 kõrval paikneva lukustusnäidiku värvus muutub rohelisteks (joonis 11).

MAHAMONTEERIMINE

Piirde kronsteinidelt eemaldamiseks vajutage nuppu C3 ja tõstke seda veidi ülespoole (joonis 12).

PUHASTAMINE JA HOOLDUS

- Piirde puhastamiseks pühkige seda niiske lapi või käsnaga, mis on kastetud leebetoimelise puhastusvahendiga sooja vette. Puhastamiseks ei tohi kasutada abrasiivseid materjale, ammoniaagi- või alkoholipõhiseid puhastusvahendeid ega pleegitusaineid.
- Kõik lisa- ja varuosad peavad pärinema eranditult toote tootjalt või edasimüüjalt.

Fotod on illustratiivsed, toodete tegelik välimus võib erineda fotodel kujutatust.

Cienījamais klient!

Ja jums ir kādas atsauksmes vai jautājumi par produktu, sazinieties ar mums:

help@lionelo.com

Ražotājs:

BrandLine Group Sp. z o. o.

A. Kręglewskiego 1, 61-248 Poznań, Polija

Produkts ir pārbaudīts un atbilst visām EN 1930:2011 standarta prasībām,

BRĪDINĀJUMI SVARĪGI! UZMANĪGI IZLASIET UN IEVĒROJIET NORĀDĪJUMUS UN SAGLABĀJIET TOS TURPMĀKAI IZMANTOŠANAI.

Pirms produkta montāžas uzmanīgi izlasiet visu lietošanas instrukciju.

1. BRĪDINĀJUMS – nepareiza uzstādīšana var radīt apdraudējumu.
2. BRĪDINĀJUMS - nelietojiet drošības barjeru, ja kāda no sastāvdaļām ir bojāta vai tās trūkst.
3. BRĪDINĀJUMS - Šo drošības barjeru nedrīkst piestiprināt pie logiem.
4. Šī barjera ir paredzēta tikai lietošanai mājas apstākļos.
5. Šī barjera ir paredzēta bērniem līdz 24 mēnešu vecumam.
6. Ja drošības barjeru izmanto kāpņu pakājē, ieteicams to novietot zemākā pakāpiena priekšā.

7. Ja drošības barjeru izmanto kāpņu apakšpusē, to nav ieteicams novietot zem augšējā līmeņa.
8. Drošības barjera ir regulāri jāpārbauda, lai pārlicinātos, ka tā atbilst visām drošības prasībām, pienācīgi aizsargājot vietu, un lai pārbaudītu tās tehnisko stāvokli un atbilstību šajā instrukcijā sniegtajiem norādījumiem.
9. Jebkuras papildu daļas un rezerves daļas var iegādāties tikai no produkta ražotāja vai izplatītāja.
10. Pirms lietošanas pārlicinieties, ka barjera ir pareizi aizvērta.
11. Produktu drīkst uzstādīt tikai uz līdzenas, stabilas virsmas, izmantojot skrūves un dībeļus.
12. Pastāv risks, ka vecāki bērni var mēģināt uzkāpt uz barjeras.
13. Ja bērns spēj uzkāpt uz barjeras, pārtrauciet to lietot.
14. Barjerai ir manuāla aizvēršanas sistēma.
15. Šo drošības barjeru var uzstādīt durvīs un kāpņu apakšā un augšā, kuru platums ir no 70 cm līdz 140 cm.
16. Barjeru nedrīkst uzstādīt uz kāpnēm. Barjeru var uzstādīt tikai kāpņu apakšā vai augšā un durvīs.
17. Pirms lietošanas pārlicinieties, ka visas skrūves ir pareizi pievelktas.

DAĻU APRAKSTS (ATT. A)

A1.-A4. Sienas montāžas kronšteini

A5.-A6. Izvelkamās daļas turētāji

B1. Barjeriņas augšējais montāžas kronšteins

B2. Barjeriņas apakšējais montāžas kronšteins

C1. Bloķēšanas poga

C2. Atbloķēšanas poga un bloķēšanas indikators

C3. Demontāžas poga

C4. Pareizas uzstādīšanas indikators

D. Līmlentes (3 komplekti)

E. Skrūves un dībeļi - skrūves PA4x50 (x9), skrūves PA4x25 (x9), dībeļi (x9) - 3 komplekti.

SVARĪGA INFORMĀCIJA

Barjeru var uzstādīt kāpņu apakšā vai augšā (1), durvīs ar rāmi (2), bez rāmja (3), vai durvīs ar grīdlīsti (4), (att. B).

Uzstādīšanas laikā pārlicinieties, vai sienas montāžas kronšteini ir pareizi novietoti. Katram kronšteina jābūt pilnībā ievietotam sienā (att. E) ar malām paralēli durvju malai.



PA4x25

Uzstādot pie koka virsmām, jāizmanto skrūves.



PA4x50



M8x40

Uzstādot uz cietām virsmām ar **grīdlīstēm**, piemēram, betona sienām vai sienas flīzēm, jāizmanto garās skrūves un dībeļi.



PA4x25



M8x40

Uzstādot uz cietām virsmām bez **grīdlīstēm**, piemēram, betona sienām vai sienas flīzēm, jāizmanto īsās skrūves un dībeļi.

MONTĀŽA

1. Novietojiet barjeriņu vēlamajā montāžas vietā. Barjeriņas apakšējai malai jāpieguļ grīdai. Noregulējiet apakšējā kronšteina augstumu (B2, att. 1) atbilstoši grīdlīstes augstumam (maks. 5 cm virs grīdas līmeņa) un pievelciet skrūvi tā, lai kronšteins būtu nofiksēts vietā. Pēc tam ievietojiet kronšteinus A1 un A2 (att. C), uz detaļām B1 un B2 (att. A).

Uzmanību! Ja nav grīdlīstes, arī apakšējo kronšteinu (B2) nedrīkst uzstādīt augstāk par 5 cm virs grīdas līmeņa (att. 1).

2. Uzlieciet limlenti uz kronšteinu A1 un A2 (att. A). Piestipriniet barjeriņu pie sienas.
3. Noņemiet barjeriņu no kronšteinu. Lai noņemtu barjeriņu no kronšteinu, nospiediet pogu C3 (att. 3), un uzmanīgi paceliet to uz augšu.
4. Uz sienas atzīmējiet augstumu, kurā atradīsies kronšteinu A1 un A2 montāžas skrūves (att. 4). Varat izmantot arī iepakojumā iekļautās veidnes.
5. Noņemiet kronšteinus no sienas. Izurbiet 4 caurumus atzīmētajās vietās. Izmantojiet skrūves, lai atkal uzstādītu kronšteinus (att. 5).
6. Iebīdīet barjeriņu atbilstošajos kronšteinu (att. B). Pareizas uzstādīšanas indikators (C4, att. A) galvas kreisajā pusē iedegsies zaļā krāsā, norādot uz pareizu uzstādīšanu (att. 6).
7. Izvelciet barjeriņu vajadzīgajā platumā. Pārlicinieties, ka materiāls ir līdzens un bez krokām.
8. Novietojiet kronšteinus A3 un A4 vēlamajā vietā (att. 7). Pārlicinieties,

ka kronšteini atrodas pareizajā pozīcijā (att. C, D). Uz sienas atzīmējiet augstumu, kurā tiks ievietotas A3 un A4 kronšteinu skrūves. Varat izmantot arī iepakojumā iekļautās veidnes.

9. Izurbiet 4 caurumus atzīmētajās vietās. Izmantojiet skrūves, lai uzstādītu kronšteinus (att. 8).

Uzmanību! Ja barjeriņa tiek uzstādīta pie sienas ārpus durvju rāmja (A, att. 8) kronšteini A3 un A4 (att. C) jāuzstāda caurumos A3A un A4A (att. D). Ja barjeriņa tiek uzstādīta pie durvju rāmja (B, att. 8) kronšteini A3 un A4 (att. C) jāuzstāda caurumos A3B un A4B (att. D).

LIETOŠANA

1. Lai atbloķētu barjeriņu, nospiediet pogu C1, vienlaikus pabīdot pogu C2 (att. 9). Turot nospiestu pogu C2, atlaidiet pogu C1 un pēc tam atlaidiet pogu C2. Bloķēšanas indikators blakus pogai C2 iedegsies sarkanā krāsā.
2. Izvelciet barjeriņu un ievietojiet izvelkamās daļas turētājus (A5 un A6, att. A) kronšteinus A3 un A4, kas atrodas uz sienas (att. 10). Pārlicinieties, ka tie ir pareizi ievietoti un barjeriņa ir stabila un droši aizvērta (att. 10a).
3. Bloķējiet barjeriņu, nospiežot pogu C1 (att. A). Pārlicinieties, ka barjeriņa ir pareizi bloķēta. Bloķēšanas indikators, kas atrodas blakus pogai C2, iedegsies zaļā krāsā (att. 11).

DEMONTĀŽA

Lai noņemtu barjeriņu no kronšteinu, nospiediet pogu C3 un uzmanīgi paceliet to uz augšu (att. 12).

TĪRĪŠANA UN KOPŠANA

- Lai notīrītu barjeriņu, noslaukiet to, izmantojot mitru drānu vai sūkli, kas samitrināts siltā ūdenī, un maigu mazgāšanas līdzekli. Tīrīšanai nelietojiet abrazīvus līdzekļus, tīrīšanas līdzekļus uz amonjaka vai alkohola bāzes vai balinātājus.
- Jebkuras papildu daļas un rezerves daļas var iegādāties tikai no produkta ražotāja vai izplatītāja.

Fotoattēliem ir tikai ilustratīvs raksturs, patiesais produktu izskats var atšķirties no attēlos redzamā.

Szczegółowe warunki gwarancji dostępne są na stronie:
Detailed warranty conditions are available on the website:
Detaillierte Garantiebedingungen finden Sie auf der Website:
Подробные условия гарантии доступны на сайте:
Le condizioni di garanzia dettagliate sono disponibili sul sito web:
Les conditions de garantie détaillées sont disponibles sur le site:
Las condiciones de garantía detalladas están disponibles en el sitio web:
Gedetailleerde garantievoorwaarden zijn beschikbaar op de website:
Išsamias garantijos sąlygas rasite svetainėje:
Podrobné záruční podmínky jsou k dispozici na webových stránkách:
A részletes garanciális feltételek elérhetőek a weboldalon:
Condiții detaliate de garanție sunt disponibile pe site:
Detaljerade garantivillkor finns tillgängliga på hemsidan:
Detaljerte garantibetingelser er tilgjengelige på hjemmesiden:
Detajerede garantibetingelser kan ses på hjemmesiden:
Yksityiskohtaiset takuuehdot on luettavissa verkkosivuilla:
As condições de garantia detalhadas estão disponíveis em:
Αναλυτικοί όροι της εγγύησης είναι διαθέσιμοι στη σελίδα:
Üksikasjalikud garantiitingimused on kättesaadavad veebilehel:
Detalizēti garantijas nosacījumi ir pieejami tīmekļa vietnē:

www.lionelo.com

lionelo