

# lionelo

User manual  
Instrukcja obsługi  
Bedienungsanleitung  
Инструкция по эксплуатации  
Manuale d'uso  
Manuel de l'Utilisateur  
Manual de usuario  
Handleiding  
Naudojimo instrukcija  
Návod k obsluze

Használati utasítás  
Manual utilizare  
Bruksanvisning  
Bruksanvisning  
Brugsvejledning  
Käyttöopas  
Manual de instrucções  
Οδηγίες χρήσης  
Kasutusjuhend  
Lietošanas instrukcija

## Lora, Lora XL

Safety gate

Barierka

Kindergitter

Барьер безопасности

Cancello di sicurezza

Barrière de sécurité

Barrera de seguridad

Veiligheidsrek

Turèklas

Ohrádka

Korlát

Barieră protecție

Säkerhetsgrind

Sikkerhetsport

Sikkerhedsgitter

Turvaportti

Barreira de segurança

Προστατευτικό κιγκλίδωμα

Turvapiire

Drošības barjeriņa

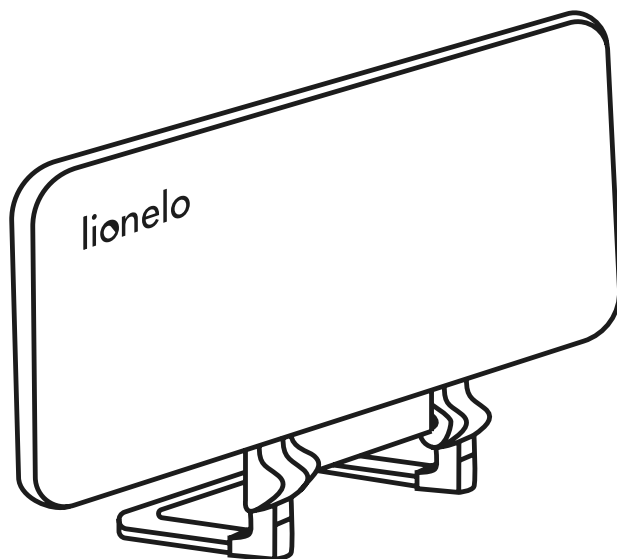

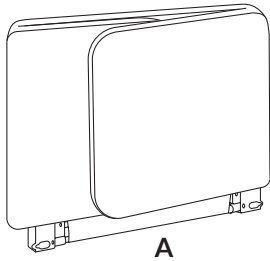

A

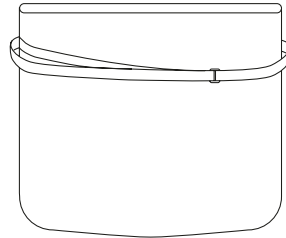

C

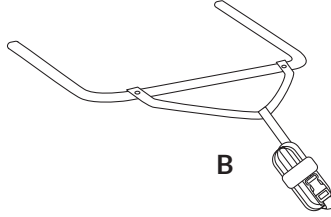

B

1

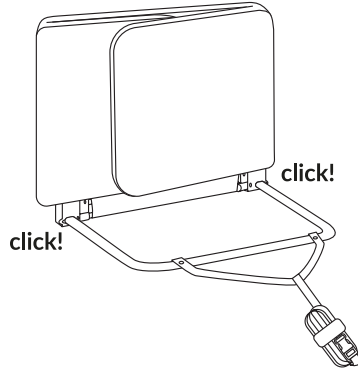
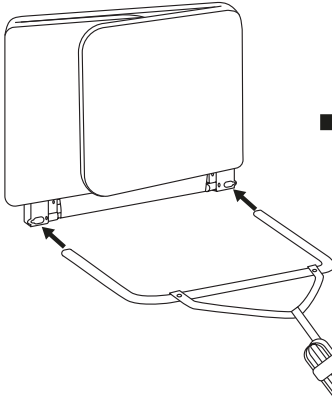

click!

click!

2

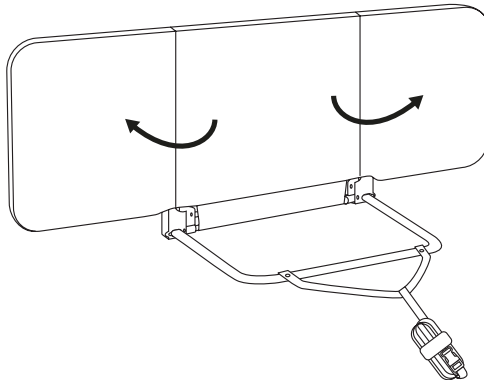

3

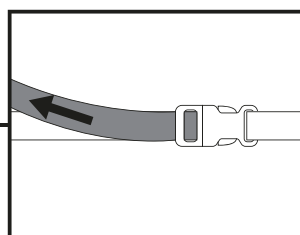
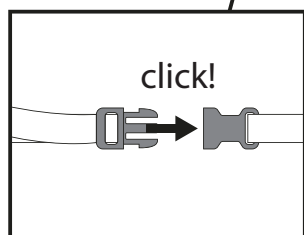
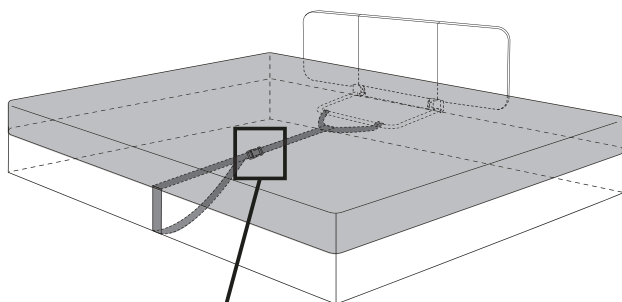

4

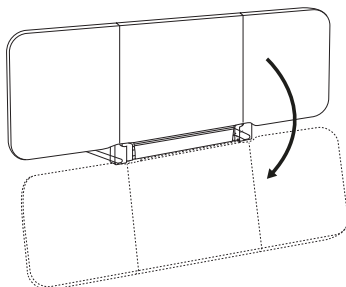
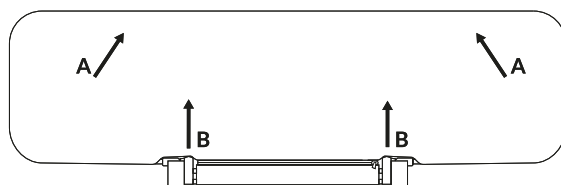

5

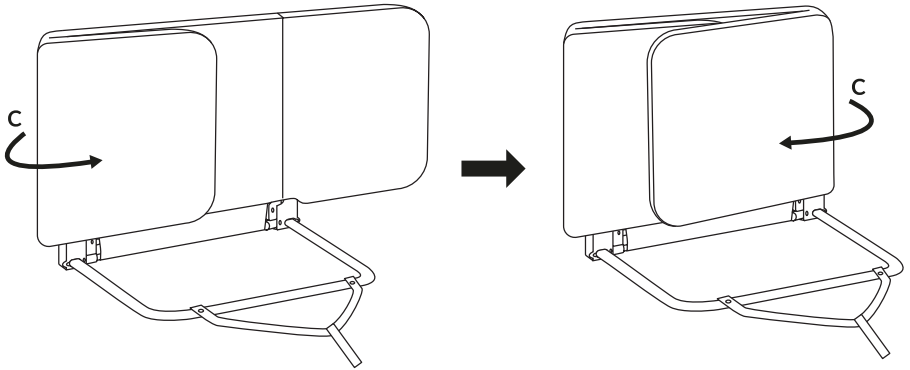
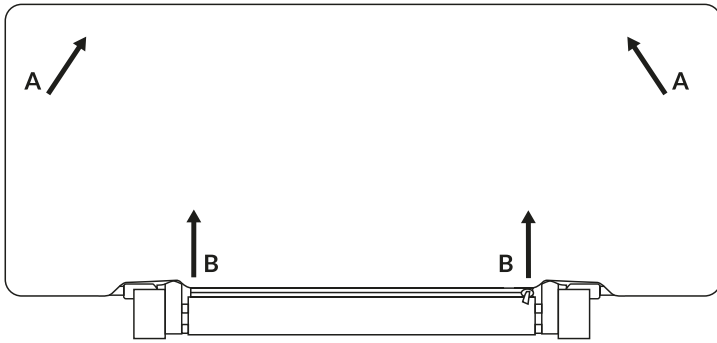

6

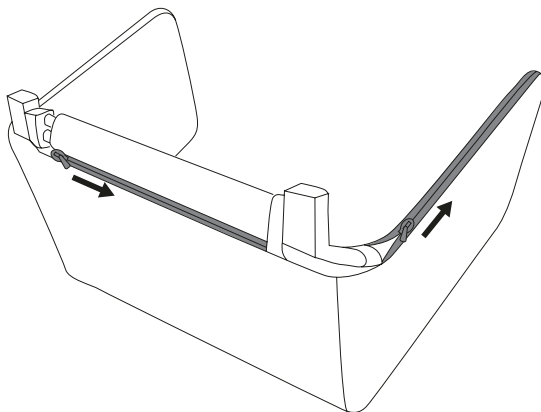

7

**Dear Customer!**

In case of any questions or comments on the purchased product, please contact us: [help@lionelo.com](mailto:help@lionelo.com)

**Before using the product, please read the included user manual carefully.**

**Manufacturer:**

BrandLine Group Sp. z o. o.

A. Kręglewskiego 1, 61-248 Poznań, Poland

# IMPORTANT – KEEP FOR FUTURE REFERENCE

1. The guard rail is not intended for children under 18 months or over 5 years of age. Only use the guard rail when the child is able to climb on and off the bed independently.
2. The guard rail should not be used as a substitute for a cot, as it is not able to provide the same safety as a cot.
3. The maximum thickness of the mattress corresponding to the railing is: min 12 cm, max 25 cm.

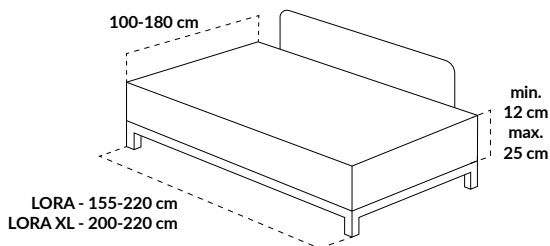

4. The guard rail must be installed in such a way that its side, when locked or installed, touches the side of the mattress.
5. The guard rail can only be used after its fixings have been secured and after it has been securely attached to the bed or mattress as well as to the guard rail.
6. After installation, the guard rail should be checked to ensure that it has been installed correctly and that it is secure.
7. The guard rail should be inspected periodically for general condition, with particular emphasis on the safety of the locking mechanism and/or hinges used.
8. Additional and spare parts should only be purchased from the manufacturer.
9. The guardrail should not be used on a sleeping surface that is more than 600 mm from the ground.
10. **WARNING** – To avoid the risk of strangulation, make sure once the guard rail is attached that a space of at least 250 mm (10 inches) is provided between each end of the bed and the end of the guard rail.

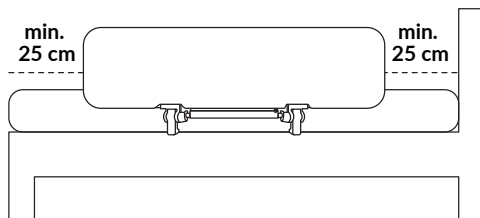

11. Do not use in a bunk bed, waterbed, round bed or in a bed with an inflatable mattress. Use with an adult bed, built-in bed or children's bed that meets the requirements for the mattress to be used.
12. Do not fill gaps with blankets or cushions.
13. **WARNING:** Never use without the fabric cover.

## List of parts (fig. 1):

- A. The guard rail with fabric covering
- B. The guard rail base with two straps
- C. Carrying bag

## Assembly instructions

1. Remove the mattress from the bed.
2. Connect the base of the rail to the plastic openings in the safety rail (fig. 2). You will hear a characteristic click.
3. Place the rail in a vertical position, then unfold the wings, which will automatically lock into the mechanism (fig. 3).
4. Place the safety rail on the bed, then wrap the installation strap around the bed frame and fasten the buckle (fig. 4).
5. Tighten the strap using the adjustment function. Secure the loose part of the strap with the Velcro to prevent it from slipping out from under the mattress.

**Note! The rail must fit tightly against the edge of the mattress and the fastening strap must not be loose.**

6. The lower edge of the rail must be positioned 2 cm below the mattress level, and the upper edge of the rail must be at least 16 cm above the top surface of the mattress.
7. After installation, the rail can be lowered by gently pushing it towards the bed (A, fig. 5), lifting it upwards at the same time (B, fig. 5), and then lowering it outward.

## Folding the guard rail

1. Remove the guard rail from the bed.
2. Push the bed rail towards the bed (A, fig. 6), while lifting it upwards to release the locking mechanism (B, fig. 6), and fold the wings inward into the rail (C, fig. 6).
3. Fold the safety bar.

## Cleaning and washing

1. To clean the fabric, undo the zip (fig. 7) and remove the fabric cover.

**NOTE: for safety reasons, the slider in the set does not have a handle.**

2. The fabric can be hand washed and dried carefully hung up - air drying recommended. Do not iron, tumble dry or bleach.
3. Wipe the guard rail frame with a damp cloth.

**The product has been tested and meets all the requirements of BS 7972:2001+A1:2009,**

The photos are for reference only, the actual look of the products may differ from the ones shown in the pictures.

PL

### Drogi Kliencie!

Jeśli masz jakiegokolwiek uwagi lub pytania do zakupionego produktu, skontaktuj się z nami: [help@lionelo.com](mailto:help@lionelo.com)

**Przed użyciem produktu zapoznaj się dokładnie z poniższą instrukcją obsługi.**

### Producent:

BrandLine Group Sp. z o. o.

A. Kręglewskiego 1, 61-248 Poznań, Polska

# WAŻNE – ZACHOWAJ DO PÓŹNIEJSZEGO WYKORZYSTANIA

1. Barierka ochronna nie jest przeznaczona dla dzieci w wieku poniżej 18 miesięcy lub powyżej 5 lat. Należy korzystać z barierki wyłącznie gdy dziecko potrafi samodzielnie wspiąć się na łóżko i z niego zejść.
2. Barierki ochronnej nie należy używać jako zamiennika dla łóżeczka, gdyż nie jest w stanie zapewnić takiego bezpieczeństwa jak łóżeczko.
3. Maksymalna grubość materaca odpowiadającego barierce to: min 12 cm, max 25 cm.

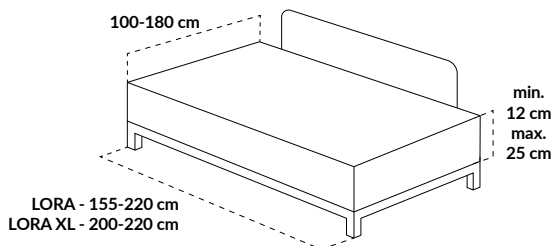

4. Barierkę należy zainstalować w taki sposób, aby jej bok w momencie zablokowania lub zmontowania dotykał boku materaca.
5. Barierki można używać wyłącznie po zabezpieczeniu jej mocowań oraz ich bezpiecznym przymocowaniu zarówno do łóżka lub materaca jak i barierki.
6. Po zamontowaniu, barierkę ochronną należy skontrolować pod kątem poprawnego montażu oraz zabezpieczenia.
7. Barierkę należy okresowo kontrolować pod kątem ogólnego stanu, ze szczególnym naciskiem na bezpieczeństwo wykorzystywanego mechanizmu blokującego oraz/lub zawiasów.
8. Części dodatkowe i zamienne należy nabywać wyłącznie od producenta.
9. Barierki ochronnej nie należy użytkować na powierzchni do spania, która znajduje się ponad 600 mm od podłoża.
10. **OSTRZEŻENIE** – Aby uniknąć ryzyka uduszenia, należy upewnić się po zamocowaniu barierki, że zapewniono przestrzeń co najmniej 250mm (10 cali) między każdym końcem łóżka, a końcem barierki.

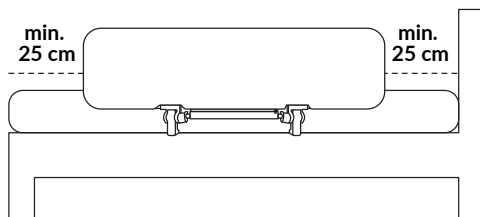

11. Nie używaj w łóżku piętrowym, wodnym, okrągłym lub w łóżku z dmuchanym materacem. Używaj z łóżkiem dla dorosłych, łóżkiem wbudowanym lub z łóżkiem dla dzieci, które spełnia wymagania dotyczące używanego materaca.
12. Nie wypełniaj szczelin kocami lub poduszkami.
13. **OSTRZEŻENIE:** Nigdy nie używaj bez pokrowca.

## Lista części (rys. 1):

- A. Barierka ochronna z poszyciem materiałowym
- B. Podstawa barierki z dwoma pasami
- C. Torba transportowa

## Instrukcja montażu

1. Zdejmij materac z łóżka.
2. Połącz podstawę barierki z plastikowymi otworami w barierce ochronnej (rys. 2). Usłyszysz charakterystyczne kliknięcie.
3. Ustaw barierkę w pozycji pionowej, a następnie rozłóż skrzydła, które automatycznie zablokują się w mechanizmie (rys. 3).

4. Umieść barierkę bezpieczeństwa na łóżku, następnie owiń pasek montażowy wokół ramy łóżka i zapnij klamrę (rys. 4).
5. Naciągnij pas, używając funkcji regulacji. Zabezpiecz luźną część pasa za pomocą rzepu, aby nie wysunęła się spod materaca.

**Uwaga! Barierka musi ściśle przylegać do krawędzi materaca, a pas mocujący nie może być poluzowany.**

6. Dolna krawędź barierki musi znajdować się 2 cm poniżej poziomu materaca, a górna krawędź barierki przynajmniej 16 cm powyżej górnej płaszczyzny materaca.
7. Po zamontowaniu barierkę można opuścić poprzez delikatne popchnięcie jej w stronę łóżka (A, rys. 5), jednocześnie uniesienie do góry (B, rys. 5), a następnie opuszczenie na zewnątrz.

## Składanie barierki

1. Zdemontuj barierkę z łóżka i zwiń pasy.
2. Popchnij barierkę w stronę łóżka (A, rys. 6), jednocześnie unieś ją do góry, zwalniając mechanizm blokujący (B, rys. 6), oraz zamknij do środka barierki jej skrzydła (C, rys. 6).
3. Złóż barierkę.

## Czyszczenie i mycie

1. Aby wyczyścić materiał, rozepnij zamek (rys. 7) i zdejmij pokrycie materiałowe.

**UWAGA: dla bezpieczeństwa suwak w zestawie nie posiada uchwytu.**

2. Materiał można prać ręcznie i suszyć starannie rozwieszony - zalecane suszenie na powietrzu. Nie prasować, nie suszyć w suszarce, nie wybielać.
3. Ramę barierki przecierać wilgotną szmatką.

**Produkt był testowany oraz spełnia wszystkie wymagania normy BS 7972:2001+A1:2009,**

Zdjęcia mają charakter poglądowy, rzeczywisty wygląd produktów może różnić się od prezentowanego na zdjęciach.

DE

**Sehr geehrte(r) Kunde(in),**

Wenn Sie Anmerkungen oder Fragen zu dem von Ihnen gekauften Produkt haben, kontaktieren Sie uns bitte:

**help@lionelo.com**

**Bevor Sie das Produkt verwenden, lesen Sie die folgende Bedienungsanleitung sorgfältig durch.**

**Hersteller:**

BrandLine Group Sp. z o. o.

A. Kręglewskiego 1, 61-248 Poznań, Polen

# WICHTIG - FÜR SPÄTERE VERWENDUNG AUFBEWAHREN

1. Das Schutzgitter ist nicht für Kinder unter 18 Monaten oder über 5 Jahren geeignet. Verwenden Sie das Schutzgitter erst dann, wenn das Kind in der Lage ist, selbstständig auf das Bett zu klettern und es zu verlassen.
2. Das Schutzgitter sollte nicht als Ersatz für ein Kinderbett verwendet werden, da es nicht die gleiche Sicherheit wie ein Kinderbett bieten kann.
3. Die maximale Dicke der Matratze, für die das Schutzgitter geeignet ist, beträgt: min 12 cm, max 25 cm.

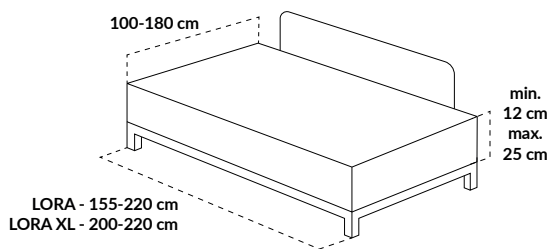

4. Das Schutzgitter muss so angebracht werden, dass seine Seite in verriegeltem oder montiertem Zustand die Seite der Matratze berührt.
5. Das Schutzgitter kann erst verwendet werden, nachdem die Befestigungen gesichert und sie sicher am Bett oder der Matratze sowie am Schutzgitter angebracht wurden.
6. Nach der Montage sollte das Schutzgitter überprüft werden, um sicherzustellen, dass es korrekt montiert wurde und sicher ist.
7. Das Schutzgitter sollte in regelmäßigen Abständen auf seinen allgemeinen Zustand hin überprüft werden, wobei besonderes Augenmerk auf die Sicherheit des Verriegelungsmechanismus und/oder der verwendeten Scharniere gelegt werden sollte.
8. Zusatz- und Ersatzteile sollten nur vom Hersteller bezogen werden.
9. Das Schutzgitter sollte nicht auf einer Liegefläche verwendet werden, die mehr als 600 mm vom Boden entfernt ist.
10. **WARNHINWEIS** - Um das Risiko einer Strangulierung zu vermeiden, stellen Sie sicher, dass nach der Anbringung des Schutzgitters ein Abstand von mindestens 250 mm (10 Zoll) zwischen jedem Ende des Bettes und dem Ende des Schutzgitters vorhanden ist.

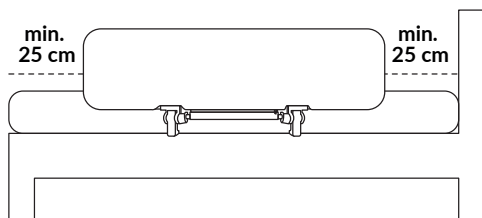

11. Verwenden Sie es nicht in einem Etagenbett, Wasserbett, runden Bett oder in einem Bett mit einer aufblasbaren Matratze. Verwenden Sie es mit einem Bett für Erwachsene, einem Einbaubett oder einem Kinderbett, das die Anforderungen für die zu verwendende Matratze erfüllt.
12. Füllen Sie die Lücken nicht mit Decken oder Kissen.
13. **WARNHINWEIS:** Niemals ohne Stoffbezug verwenden.

## Liste der Teile (Abb. 1):

- A. Schutzgitter mit Stoffbezug
- B. Sockel für das Schutzgitter mit zwei Gurten
- C. Transporttasche

## Montageanleitung

1. Entfernen Sie die Matratze vom Bett.
2. Verbinden Sie die Basis des Schutzgitters mit den Kunststofföffnungen im Schutzgitter (Abb. 2). Sie hören ein charakteristisches Klicken.
3. Stellen Sie das Gitter in eine vertikale Position und klappen Sie anschließend die Flügel aus, die automatisch im Mechanismus einrasten (Abb. 3).

4. Platzieren Sie das Schutzgitter auf dem Bett, führen Sie anschließend den Befestigungsgurt um den Bettrahmen und schließen Sie die Schnalle (Abb. 4).
5. Ziehen Sie den Gurt mithilfe der Verstellfunktion fest. Sichern Sie das lose Gurtende mit dem Klettverschluss, damit es nicht unter der Matratze hervorrutscht.

**Achtung! Das Gitter muss eng an der Matratzenkante anliegen und der Befestigungsgurt darf nicht locker sein.**

6. Die untere Kante des Gitters muss sich 2 cm unterhalb der Matratzenoberkante befinden, und die obere Kante mindestens 16 cm über der Matratzenoberfläche.
7. Nach der Montage kann das Gitter abgesenkt werden, indem es vorsichtig in Richtung Bett gedrückt wird (A, Abb. 5), gleichzeitig nach oben angehoben wird (B, Abb. 5) und anschließend nach außen abgesenkt wird.

## Zusammenlegen des Schutzgitters

1. Nehmen Sie das Schutzgitter vom Bett ab und rollen Sie die Gurte auf.
2. Drücken Sie das Bettgitter in Richtung Bett (A, Abb. 6) und heben Sie es gleichzeitig nach oben, um den Verriegelungsmechanismus zu lösen (B, Abb. 6), und klappen Sie die Flügel nach innen in das Gitter ein (C, Abb. 6).
3. Klappen Sie die Schutzstange zusammen.

## Reinigung und Wäsche

1. Um den Stoff zu reinigen, öffnen Sie den Reißverschluss (Abb. 7) und nehmen Sie den Stoffbezug ab.

**ACHTUNG: Aus Sicherheitsgründen hat der Reißverschluss im Set keinen Anhänger.**

2. Der Stoff kann mit der Hand gewaschen und vorsichtig aufgehängt getrocknet werden - Lufttrocknung empfohlen. Nicht bügeln, im Trockner trocknen oder bleichen.
3. Wischen Sie den Rahmen des Schutzgitters mit einem feuchten Tuch ab.

**Das Produkt wurde getestet und erfüllt alle Anforderungen der Norm BS 7972:2001+A1:2009**

Die Fotos dienen nur zur Veranschaulichung. Das tatsächliche Aussehen der Produkte kann von den gezeigten Bildern abweichen.

RU

### Дорогой клиент!

Если у вас есть какие-либо комментарии или вопросы о приобретенном продукте, пожалуйста, свяжитесь с нами: [help@lionelo.com](mailto:help@lionelo.com)

**Перед использованием изделия внимательно прочтите следующее руководство по эксплуатации.**

### Производитель:

BrandLine Group Sp. из о. о.

A. Kręglewskiego 1, 61-248 Познань, Польша

## ВАЖНО – СОХРАНИТЕ ДЛЯ ДАЛЬНЕЙШЕГО ИСПОЛЬЗОВАНИЯ

1. Барьер безопасности не предназначен для детей в возрасте до 18 месяцев или старше 5 лет. Барьер следует использовать только тогда, когда ребенок может подниматься и спускаться по кровати без посторонней помощи.
2. Барьер безопасности не должен использоваться вместо детской кроватки, так как он не может обеспечить такую же безопасность, как детская кроватка.

3. Максимальная толщина матраса, соответствующего барьеру: мин. 12 см, макс. 25 см.

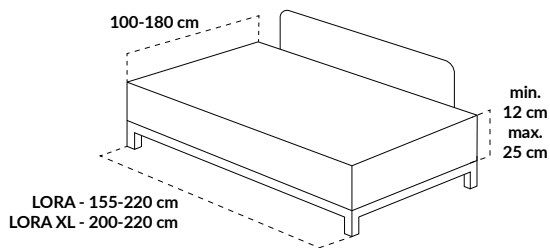

4. Барьер должен быть установлен так, чтобы его сторона касалась края матраса в заблокированном или установленном состоянии.
5. Барьер можно использовать только после блокировки креплений и установки надежно закрепленными креплениями к кровати или матрасу и к перилам.
6. После установки необходимо проверить правильность установки и защиты защитного барьера.
7. Следует периодически осматривать барьер на предмет его общего состояния, уделяя особое внимание безопасности запорного механизма и/или используемых петель.
8. Дополнительные и запасные части следует приобретать только у производителя.
9. Защитный барьер нельзя использовать на спальном поверхности, которая находится на высоте более 600 мм от земли.
10. ПРЕДУПРЕЖДЕНИЕ - Во избежание риска удушья убедитесь, что между каждым концом кровати и концом барьера после его установки остается пространство не менее 250 мм (10 дюймов).

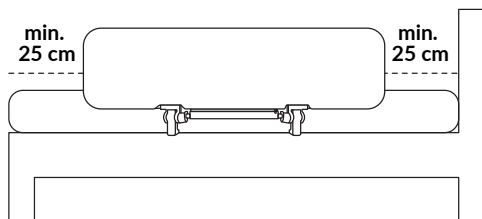

11. Не используйте двухъярусную кровать, водяную кровать, круглую кровать или надувную кровать. Используйте со взрослой кроватью, встроенной кроватью или детской кроватью, соответствующей требованиям используемого матраса.
12. Не заполняйте щели одеялами или подушками.
13. **ВНИМАНИЕ:** Никогда не используйте без тканевого чехла.

## Список частей (рис. 1):

- A. Защитный барьер с тканевой обшивкой  
B. Основание барьера с двумя ремнями  
C. Сумка для переноски

## Инструкция по сборке

1. Снимите матрас с кровати.
2. Соедините основание барьера с пластиковыми отверстиями в защитном бортике (рис. 2). Вы услышите характерный щелчок.
3. Установите барьер в вертикальное положение, затем разложите боковые элементы, которые автоматически зафиксируются в механизме (рис. 3).
4. Установите защитный барьер на кровать, затем оберните монтажный ремень вокруг рамы кровати и застегните пряжку (рис. 4).

5. Натяните ремень с помощью функции регулировки. Закрепите свободную часть ремня липучкой, чтобы она не выскользнула из-под матраса.

**Внимание! Барьер должен плотно прилегать к краю матраса, а крепёжный ремень не должен быть ослаблен.**

6. Нижний край барьера должен находиться на 2 см ниже уровня матраса, а верхний край — как минимум на 16 см выше верхней поверхности матраса.
7. После установки барьер можно опустить, аккуратно нажав на него в сторону кровати (А, рис. 5), одновременно приподняв вверх (В, рис. 5), затем опустив наружу.

## Складывание барьера

1. Снимите барьер с кровати и сверните ремни.
2. Нажмите на защитный бортик в сторону кровати (А, рис. 6), одновременно приподнимите его вверх, освобождая фиксирующий механизм (В, рис. 6), и сложите его створки внутрь бортика (С, рис. 6).
3. Сложите поручень.

## Чистка и стирка

1. Чтобы почистить ткань, расстегните молнию (рис. 7) и снимите тканевый чехол.

**ВНИМАНИЕ: в целях безопасности ползунков в комплекте не имеет ручки.**

2. Материал можно стирать вручную и аккуратно сушить в подвешенном состоянии — рекомендуется сушка на воздухе. Не гладить, не сушить.
3. Сушить в стиральной машине, не отбеливать.
4. Раму поручня протирать влажной тканью.

**Продукт прошел испытания и соответствует всем требованиям BS 7972:2001+A1:2009,**

Фотографии носят ознакомительный характер, реальный вид товара может отличаться от представленного на фотографиях.

IT

### Egregio cliente!

Se hai commenti o domande sul prodotto che hai acquistato, ti preghiamo di contattarci all'indirizzo: [help@lionelo.com](mailto:help@lionelo.com)

**Prima di iniziare l'utilizzo il prodotto, leggere attentamente le istruzioni per l'uso.**

### Produttore:

BrandLine Group Sp. z o. o.

A. Kręglewskiego 1, 61-248 Poznań, Polonia

# IMPORTANTE - CONSERVARE LE ISTRUZIONI PER L'USO FUTURO

1. La barriera di sicurezza non è destinata a bambini di età inferiore ai 18 mesi o superiore ai 5 anni. Utilizzare la barriera solo se il bambino può salire e scendere autonomamente dal letto.
2. La barriera di sicurezza non deve essere utilizzata in sostituzione della culla, in quanto non è in grado di garantire lo stesso livello di sicurezza.

3. Lo spessore massimo del materasso corrispondente alla barriera è di: min 12 cm, max 25 cm.

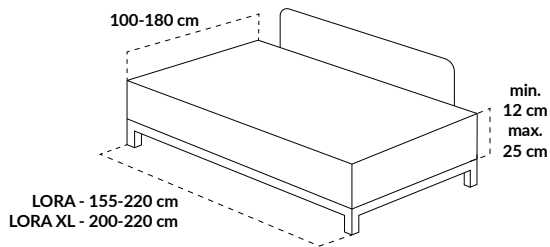

4. La barriera deve essere installata in modo tale che quando è bloccata o montata, il suo lato deve toccare il lato del materasso.
5. La barriera può essere utilizzata solo dopo aver fissato i suoi elementi di fissaggio e dopo averla fissata saldamente al letto o al materasso, nonché alla barriera.
6. Dopo l'installazione, la barriera di sicurezza deve essere controllata per verificare la corretta installazione e protezione.
7. La barriera deve essere periodicamente ispezionata per verificarne le condizioni generali, con particolare attenzione alla sicurezza del meccanismo di bloccaggio e/o delle cerniere utilizzate.
8. Eventuali parti aggiuntive e ricambi devono essere acquistati esclusivamente dal produttore.
9. La barriera di sicurezza non deve essere utilizzata su una superficie per dormire posta a oltre 600 mm da terra.
10. **AVVERTENZA** - Per evitare il rischio di strangolamento, assicurarsi che dopo aver fissato la barriera, sia presente uno spazio di almeno 250 mm (10 pollici) tra ciascuna estremità del letto e l'estremità della barriera.

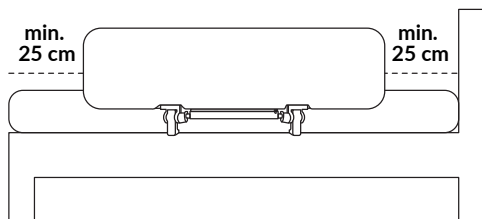

11. Non utilizzare in letti a castello, con materassi ad acqua, di forma rotonda o con materasso gonfiabile. Utilizzare con un letto per adulti, un letto da incasso o un letto per bambini che soddisfi i requisiti in termini di materasso utilizzato.
12. Non riempire gli spazi vuoti con coperte o cuscini.
13. **AVVERTENZA:** Non utilizzare mai senza la copertura in tessuto.

## Elenco dei componenti (fig. 1):

- A. Barriera protettiva con rivestimento in materiale
- B. Base della barriera con due cinghie
- C. Borsa di trasporto

## Istruzioni di montaggio

1. Rimuovere il materasso dal letto.
2. Collegare la base della barriera alle aperture in plastica della barriera di sicurezza (fig. 2). Si sentirà un caratteristico clic.
3. Posizionare la barriera in posizione verticale, quindi aprire le ali che si bloccheranno automaticamente nel meccanismo (fig. 3).
4. Posizionare la barriera di sicurezza sul letto, quindi avvolgere la cinghia di montaggio attorno al telaio del letto e chiudere la fibbia (fig. 4).

5. Tendere la cinghia utilizzando la funzione di regolazione. Fissare la parte libera della cinghia con il velcro per evitare che scivoli fuori da sotto il materasso.

**Attenzione! La barriera deve aderire perfettamente al bordo del materasso e la cinghia di fissaggio non deve essere allentata.**

6. Il bordo inferiore della barriera deve trovarsi 2 cm sotto il livello del materasso e il bordo superiore almeno 16 cm sopra la superficie superiore del materasso.
7. Dopo il montaggio, la barriera può essere abbassata spingendola delicatamente verso il letto (A, fig. 5), sollevandola contemporaneamente verso l'alto (B, fig. 5) e poi abbassandola verso l'esterno.

## Smontaggio della barriera

1. Rimuovere la barriera dal letto e avvolgere le cinghie.
2. Spingere la sponda verso il letto (A, fig. 6), sollevandola contemporaneamente verso l'alto per sbloccare il meccanismo di bloccaggio (B, fig. 6), e chiudere le sue alette verso l'interno della sponda (C, fig. 6).
3. Piegare la barriera.

## Pulizia e lavaggio

1. Per pulire il materiale, aprire la cerniera (fig. 7) e rimuovere il rivestimento in tessuto.
- NOTA: per motivi di sicurezza la cerniera fornita nel kit non dispone di tiralampe.**
2. Il materiale può essere lavato a mano e lasciato asciugare appeso, si consiglia l'asciugatura all'aria aperta. Non stirare, asciugare in asciugatrice, non candeggiare.
  3. Pulire il telaio della barriera con un panno umido.

**Il prodotto è stato testato e soddisfa tutti i requisiti della norma BS 7972:2001+A1:2009,**

Le immagini hanno carattere illustrativo, l'aspetto reale dei prodotti può differire da quello presentato nelle immagini.

FR

### **Cher Client !**

Si vous avez des commentaires ou des questions sur le produit que vous avez acheté, veuillez nous contacter : [help@lionelo.com](mailto:help@lionelo.com)

**Veuillez lire attentivement les instructions suivantes avant d'utiliser le produit.**

### **Fabricant :**

BrandLine Group Sp. z o. o.  
A. Kręglewskiego 1, 61-248 Poznań, Pologne

# IMPORTANT – À CONSERVER POUR UNE RÉFÉRENCE FUTURE

1. La barrière de protection n'est pas destinée aux enfants de moins de 18 mois ou de plus de 5 ans. N'utilisez la barrière de protection que lorsque l'enfant est capable de monter et descendre du lit de manière autonome.
2. La barrière de protection ne doit pas être utilisée en remplacement d'un lit d'enfant, car elle n'offre pas la même sécurité qu'un lit d'enfant.
3. L'épaisseur maximale du matelas correspondant à la barrière est de 12 cm au minimum et de 25 cm au maximum.

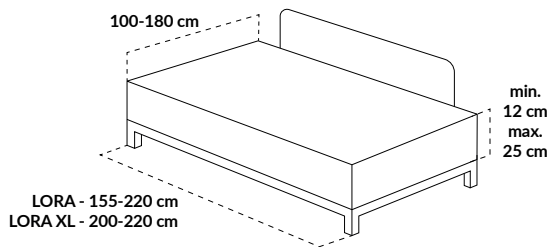

4. La barrière doit être installée de manière que son côté, lorsqu'elle est verrouillée ou installée, touche le côté du matelas.
5. La barrière ne peut être utilisée qu'après que ses fixations ont été sécurisées et qu'elle a été solidement attachée au lit ou au matelas ainsi qu'à la barrière.
6. Après l'installation, l'état de la barrière doit être vérifié pour s'assurer qu'elle a été installée correctement et qu'elle est bien fixée.
7. La barrière doit être inspectée périodiquement pour vérifier son état général, et plus particulièrement la sécurité du mécanisme de verrouillage ou des charnières utilisées.
8. Les pièces supplémentaires et de rechange ne doivent être achetées qu'auprès du fabricant.
9. La barrière de protection ne doit pas être utilisée sur une surface de couchage située à plus de 600 mm du sol.
10. **AVERTISSEMENT** – Pour éviter tout risque de strangulation, assurez-vous, une fois la barrière fixée, qu'un espace d'au moins 250 mm (10 pouces) est prévu entre chaque extrémité du lit et l'extrémité de la barrière.

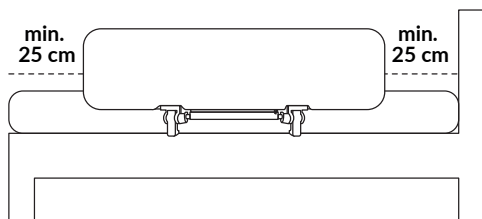

11. Ne pas utiliser dans un lit superposé, un lit à eau, un lit rond ou un lit avec un matelas gonflable. À utiliser avec un lit d'adulte, un lit encastrable ou un lit d'enfant qui répond aux exigences du matelas à utiliser.
12. Ne remplissez pas les espaces avec des couvertures ou des coussins.
13. **AVERTISSEMENT:** Ne jamais utiliser sans la housse en tissu.

## Liste des pièces (fig. 1):

- A. Barrière de protection avec revêtement en tissu
- B. Base de la barrière avec deux sangles
- C. Sac de transport

## Instructions de montage

1. Retirez le matelas du lit.
2. Reliez la base de la barrière aux ouvertures en plastique de la barrière de sécurité (fig. 2). Vous entendrez un clic caractéristique.
3. Placez la barrière en position verticale, puis déployez les ailes qui se verrouilleront automatiquement dans le mécanisme (fig. 3).
4. Placez la barrière de sécurité sur le lit, puis enroulez la sangle de fixation autour du cadre du lit et fermez la boucle (fig. 4).
5. Serrez la sangle à l'aide du système de réglage. Fixez la partie libre de la sangle avec le velcro afin qu'elle ne glisse pas sous le matelas.

**Attention ! La barrière doit être parfaitement ajustée contre le bord du matelas et la sangle de fixation ne doit pas être desserrée.**

6. Le bord inférieur de la barrière doit se situer 2 cm sous le niveau du matelas et le bord supérieur au moins 16 cm au-dessus de la surface supérieure du matelas.
7. Après l'installation, la barrière peut être abaissée en la poussant délicatement vers le lit (A, fig. 5), en la soulevant simultanément vers le haut (B, fig. 5), puis en l'abaissant vers l'extérieur.

## Pliage de la barrière

1. Retirez la barrière du lit et enroulez les sangles.
2. Poussez la barrière vers le lit (A, fig. 6), tout en la soulevant vers le haut pour libérer le mécanisme de verrouillage (B, fig. 6), puis repliez ses ailes vers l'intérieur de la barrière (C, fig. 6).
3. Repliez la barre de sécurité.

## Nettoyage et lavage

1. Pour nettoyer le tissu, défaites la fermeture éclair (fig. 7) et retirez la housse du tissu.

**ATTENTION : pour des raisons de sécurité, la glissière fournie dans le kit n'est pas munie d'une poignée.**

2. Le tissu peut être lavé à la main et séché avec précaution, le séchage à l'air libre est recommandé. Ne pas repasser, ne pas sécher au sèche-linge, ne pas blanchir.
3. Essayez le cadre de la barrière avec un chiffon humide.

**Le produit a été testé et répond à toutes les exigences de la norme BS 7972:2001+A1:2009,**

Les photos sont fournies à titre d'illustration uniquement, l'aspect réel des produits peut différer de celui présenté sur les photos.

ES

### ¡Estimado Cliente!

Si tiene algún comentario o pregunta sobre el producto comprado, póngase en contacto con nosotros:

[help@lionelo.com](mailto:help@lionelo.com)

**Lea atentamente el siguiente manual de uso antes de utilizar el producto.**

### Fabricante:

BrandLine Group Sp. z o.o.

A. Kręglewskiego 1, 61-248 Poznań, Polonia

# IMPORTANTE - GUARDAR PARA UN USO POSTERIOR

1. La barrera no está destinada a niños menores de 18 meses o mayores de 5 años. Use la barrera solo cuando el niño pueda subir y bajar de la cama por su cuenta.
2. No use la barrera de seguridad como reemplazo de la cuna, ya que no es capaz de proporcionar tanta seguridad como la cuna.
3. El grosor máximo del colchón correspondiente a la barrera es: mín. 12 cm, máx. 25

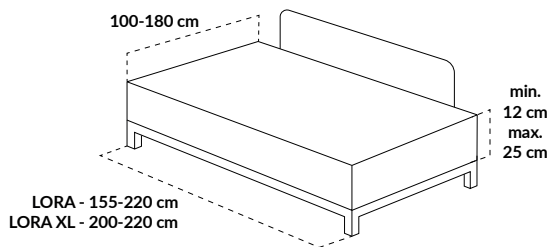

4. La barrera debe instalarse de tal manera que su lado toque el lado del colchón cuando esté bloqueado o instalado.
5. La barrera se puede usar solo después de asegurar sus elementos de sujeción y después de que se haya unido firmemente a la cama o colchón, así como a la barrera.
6. Después de la instalación, la barrera de seguridad debe verificarse para una instalación y protección adecuadas.
7. Se inspeccionará periódicamente el estado general de la barrera, prestando especial atención a la seguridad del mecanismo de bloqueo utilizado y/o de las bisagras.
8. Las piezas complementarias y de repuesto solo deben comprarse al fabricante.
9. La barrera de seguridad no debe usarse en una superficie para dormir que esté a más de 600 mm sobre el suelo.
10. **ADVERTENCIA:** Para evitar el riesgo de asfixia, asegúrese de que haya al menos 250 mm (10 pulgadas) de espacio entre cada extremo de la cama y el extremo de la barrera.

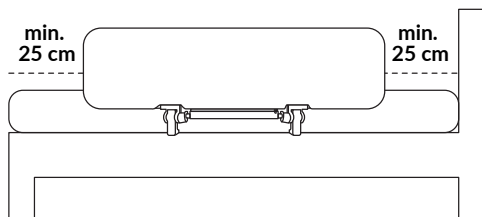

11. No la use en una litera, una cama de agua, redonda o en con un colchón inflable. Use la barrera con una cama para adultos, una cama incorporada o con una cama para niños que cumpla con los requisitos para un colchón usado.
12. No llene los huecos con mantas o almohadas.
13. **ADVERTENCIA:** Nunca usar sin la cubierta de tela.

## Lista de las piezas (fig. 1):

- A. Barrera de seguridad con revestimiento de tela
- B. Base de la barrera con dos correas
- C. Bolsa de transporte

## Instrucciones de montaje

1. Retire el colchón de la cama.
2. Conecte la base de la barrera con las aberturas de plástico en la barrera de seguridad (fig. 2). Escuchará un clic característico.
3. Coloque la barrera en posición vertical y luego despliegue las alas, que se bloquearán automáticamente en el mecanismo (fig. 3).
4. Coloque la barrera de seguridad sobre la cama, luego pase la correa de instalación alrededor del marco de la cama y cierre la hebilla (fig. 4).
5. Tense la correa utilizando la función de ajuste. Asegure la parte suelta de la correa con el velcro para evitar que se deslice por debajo del colchón.

**¡Atención! La barrera debe ajustarse firmemente al borde del colchón y la correa de fijación no debe estar floja.**

6. El borde inferior de la barrera debe estar 2 cm por debajo del nivel del colchón y el borde superior al menos 16 cm por encima de la superficie superior del colchón.
7. Después de la instalación, la barrera puede bajarse empujándola suavemente hacia la cama (A, fig. 5), levantándola simultáneamente hacia arriba (B, fig. 5) y luego bajándola hacia el exterior.

## Plegado de la barrera

1. Retire la barrera de la cama y enrolle las correas.
2. Empuje la barrera hacia la cama (A, fig. 6), levantándola al mismo tiempo hacia arriba para liberar el mecanismo de bloqueo (B, fig. 6), y pliegue sus alas hacia el interior de la barrera (C, fig. 6).
3. Pliegue la barrera.

## Limpieza y lavado

1. Para limpiar la tela, abra la cremallera (fig. 7) y retire la cubierta textil.

**NOTA: Por seguridad, la cremallera incluida no tiene un tirador.**

2. La tela se puede lavar a mano y secar cuidadosamente suspendida; se recomienda secar al aire. No planchar, no secar en secadora, no blanquear.
3. Limpie el marco de la barrera con un paño húmedo.

**El producto se ha probado y cumple con todos los requisitos de la norma BS 7972:2001+A1:2009,**

Las fotos son para fines ilustrativos, la apariencia real de los productos puede diferir de la presentada en las fotos.

NL

### Beste Klant!

Als u opmerkingen of vragen heeft over het gekochte product, neem dan contact met ons op: [help@lionelo.com](mailto:help@lionelo.com)

**Lees voor het gebruik van het product de volgende gebruiksaanwijzing aandachtig door.**

### Fabrikant:

BrandLine Group Sp. z o.o.

A. Kręglewskiego 1, 61-248 Poznań, Polen

# BELANGRIJK - BEWAAR VOOR LATER GEBRUIK

1. De beschermende barrière is niet geschikt voor kinderen onder de 18 maanden of boven de 5 jaar. Gebruik de barrière alleen als het kind zelfstandig op en van het bed kan klimmen.
2. De beschermende barrière mag niet als vervanging voor een wieg worden gebruikt, omdat deze niet dezelfde veiligheid kan bieden als een wieg.
3. De maximale dikte van de matras die overeenkomt met de barrière is: min. 12 cm, max. 25 cm.

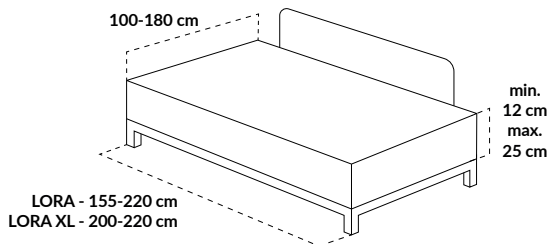

4. De barrière moet worden geïnstalleerd zodat de zijkant bij het vergrendelen of monteren de zijkant van de matras raakt.
5. De barrière kan alleen worden gebruikt nadat de bevestigingen zijn beveiligd en veilig aan het bed of de matras zijn bevestigd, evenals aan de barrière zelf.
6. Na montage moet de beschermende barrière worden gecontroleerd op correcte montage en bevestiging.
7. De barrière moet periodiek worden gecontroleerd op de algehele staat, met speciale nadruk op de veiligheid van het gebruikte blokkeermechanisme en/of scharnieren.
8. Extra en vervangende onderdelen moeten alleen bij de fabrikant worden gekocht.
9. De beschermende barrière mag niet worden gebruikt op een slaoppervlak dat zich meer dan 600 mm boven de grond bevindt.
10. **WAARSCHUWING** - Om verstikkingsgevaar te voorkomen, moet na het monteren van de barrière ervoor worden gezorgd dat er ten minste 250 mm (10 inch) ruimte is tussen elk uiteinde van het bed en het uiteinde van de barrière.

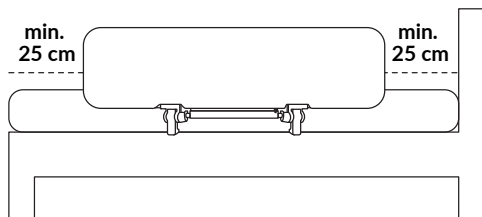

11. Gebruik niet in een stapelbed, waterbed, rond bed of bed met een opblaasbare matras. Gebruik met een volwassen bed, ingebouwd bed of kinderbed dat voldoet aan de eisen voor de gebruikte matras.
12. Vul de openingen niet op met dekens of kussens.
13. **WAARSCHUWING:** Nooit zonder stoffen hoes gebruiken.

## Lijst met onderdelen (fig. 1):

- A. Beschermende barrière met stoffen bekleding
- B. Basis van de barrière met twee riemen
- C. Transporttas

## Montage-instructies:

1. Verwijder de matras van het bed.
2. Verbind de basis van de bedrail met de kunststof openingen in de veiligheidsrail (afb. 2). U hoort een kenmerkende klik.
3. Plaats de rail in verticale positie en klap vervolgens de vleugels uit, die automatisch in het mechanisme vergrendelen (afb. 3).
4. Plaats de veiligheidsrail op het bed, wikkel vervolgens de bevestigingsriem rond het bedframe en sluit de gesp (afb. 4).
5. Span de riem met behulp van de verstelfunctie. Bevestig het losse uiteinde van de riem met klittenband zodat deze niet onder de matras vandaan schuift.

**Let op! De rail moet strak tegen de rand van de matras aansluiten en de bevestigingsriem mag niet los zitten.**

6. De onderrand van de rail moet zich 2 cm onder het matrasniveau bevinden en de bovenrand minstens 16 cm boven het bovenoppervlak van de matras.
7. Na montage kan de rail worden neergelaten door deze voorzichtig richting het bed te duwen (A, afb. 5), tegelijkertijd omhoog te tillen (B, afb. 5) en vervolgens naar buiten te laten zakken.

## Opvouwinstructies:

1. Demonteer de barrière van het bed en vouw de riemen op.
2. Duw het bedhekje in de richting van het bed (A, fig. 6), terwijl u het tegelijkertijd omhoog tilt om het vergrendelingsmechanisme vrij te geven (B, fig. 6), en klap de vleugels naar binnen in het hekje (C, fig. 6).
3. Vouw de veiligheidsbeugel samen.

## Reinigung en onderhoud:

1. Om de stof te reinigen, maakt u de rits los (fig. 7) en verwijdert u de stoffen bekleding.

**OPMERKING: voor veiligheid heeft de rits in de set geen handvat.**

2. De stof kan met de hand gewassen worden en moet zorgvuldig worden opgehangen om te drogen - drogen aan de lucht wordt aanbevolen. Niet strijken, niet in de droger drogen, niet bleken.
3. Veeg het frame van de barrière af met een vochtige doek.

**Het product is getest en voldoet aan alle eisen van de BS 7972:2001+A1:2009-norm.**

De foto's zijn ter illustratie en het werkelijke uiterlijk van het product kan verschillen van wat op de foto's wordt getoond.

LT

### Gerbiamas Kliente!

Jei turite pastabų ar klausimų dėl įsigyto gaminio, susisiekiite su mumis: [help@lionelo.com](mailto:help@lionelo.com)

**Prieš naudodami gaminį, atidžiai perskaitykite toliau pateiktą naudojimo instrukciją.**

### Gamintojas:

BrandLine Group Sp. z o. o.

A. Kręglewskiego 1, 61-248 Poznań, Lenkija

# SVARBU – SAUGOKITE VĖLESNIAM NAUDOJIMUI

1. Apsauginė užtvara nėra skirta vaikams iki 18 mėnesių ir vyresniems nei 5 metų. Užtvaramą galima naudoti tik tada, kai vaikas gali be pagalbos lipti ant lovos ir išlipti iš jos.
2. Apsauginė užtvara neturėtų būti naudojama kaip vaikiškos lovelės pakaitalas, nes negali užtikrinti tokio pat saugumo kaip vaikiška lovelė.
3. Maksimalus čiužinio storis, tinkantis užtvaram: min. 12 cm, maks. 25 cm.

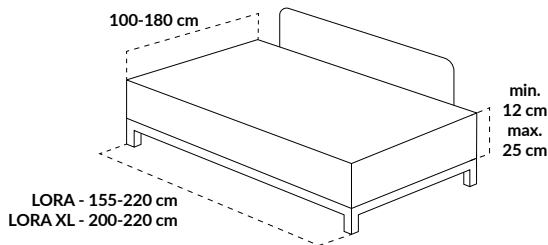

4. Užtvaramą reikia montuoti taip, kad jos šonas liestų čiužinio šoną užblokavimo arba sumontavimo metu.
5. Užtvaramos gali būti naudojamos tik tada, kai jų tvirtinimo elementai yra apsaugoti ir patikimai pritvirtinti prie lovos ar čiužinio ir prie užtvaramų.
6. Po montavimo reikia patikrinti, ar apsauginė užtvara yra tinkamai sumontuota ir apsaugota.
7. Periodiškai reikia tikrinti užtvaramos bendrą būklę, ypatingą dėmesį skiriant naudojamą blokavimo mechanizmą ir (arba) vyrų saugumui.
8. Priedus ir atsargines dalis galima įsigyti tik iš gamintojo.
9. Apsauginė užtvara neturėtų būti naudojama ant miegui skirtą paviršiaus, kuris yra daugiau nei 600 mm nuo pagrindo.

10. ĮSPĖJIMAS – Kad išvengtų uždusimo pavojaus, pasirūpinkite, kad tarp kiekvieno lovos galo ir užtvaros galo būtų bent 250 mm (10 colių) tarpas po užtvaros sumontavimo.

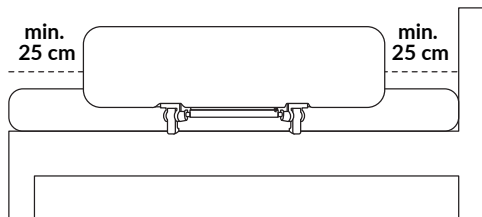

11. Nenaudokite dviaukštėje lovoje, vandens lovoje, apvalioje lovoje ar lovoje su pripučiamu čiužiniu. Naudokite su suaugusiųjų lova, įmontuota lova arba vaikiška lova, atitinkančia naudojamam čiužiniui keliamus reikalavimus.
12. Neužpildykite tarpų antklodėmis ar pagalvėmis.
13. **ĮSPĖJIMAS:** Niekada nenaudokite be audinio dangtelio.

## Dalių sąrašas (pav. 1):

- A. Apsauginė užtvara su medžiaginiu apvalkalu
- B. Užtvaros pagrindas su dviem diržais
- C. Transportavimo krepšys

## Montavimo instrukcija

1. Nuimkite čiužinį nuo lovos.
2. Sujunkite apsauginę tvorelės pagrindą su plastikinėmis angomis apsauginėje tvorelėje (pav. 2). Išgirsite būdingą spragtelėjimą.
3. Pastatykite tvorelę vertikaliaje padėtyje, tada išskleiskite šonines dalis, kurios automatiškai užsifiksuos mechanizme (pav. 3).
4. Padėkite apsauginę tvorelę ant lovos, tada apvyniokite tvirtinimo diržą aplink lovos rėmą ir užsekite sagtį (pav. 4).
5. Įtempkite diržą naudodami reguliavimo funkciją. Laisvą diržo dalį pritvirtinkite „Velcro“ juoste, kad ji neišslystų iš po čiužinio.

**Dėmesio! Tvorelė turi tvirtai priglusti prie čiužinio krašto, o tvirtinimo diržas neturi būti laisvas.**

6. Apatinis tvorelės kraštas turi būti 2 cm žemiau čiužinio lygio, o viršutinis kraštas – bent 16 cm aukščiau viršutinio čiužinio paviršiaus.
7. Sumontavus tvorelę galima nuleisti švelniai stumiant ją link lovos (A, pav. 5), tuo pačiu pakeliant aukšтын (B, pav. 5), o tada nuleidžiant į išorę.

## Užtvaros sulankstymas

1. Nuimkite užtvarą nuo lovos ir susukite diržus.
2. Pastumkite apsauginį bortelį lovos link (A, pav. 6), tuo pačiu pakeldami jį aukšтын, kad atlaisvintumėte fiksavimo mechanizmą (B, pav. 6), ir užlenkite jo sparnelius į bortelio vidų (C, pav. 6).
3. Sulankstykite užtvarą.

## Valymas ir plovimas

1. Norėdami išvalyti medžiagą, atsukite užtrauktuką (pav. 7) ir nuimkite medžiaginį apvalkalą.

**DĖMESIO: dėl saugumo rinkinyje esantis užtrauktukas neturi rankenos.**

2. Medžiagą galima skalbti rankomis ir atsargiai pakabinti išdžiūti – rekomenduojama džiovinti ore. Nelyginkite, nedžiovinkite džiovintuve, nebalinkite.
3. Užtvaros rėmą valykite drėgna šluoste.

**Produktas buvo išbandytas ir atitinka visus standarto BS 7972:2001+A1:2009 reikalavimus.**

Nuotraukos yra tik iliustracinės, tikroji produktų išvaizda gali skirtis nuo pateiktos nuotraukose.

**Vážení zákazníci!**

Máte-li jakékoli poznámky nebo dotazy k zakoupenému výrobku, kontaktujte nás: [help@lionelo.com](mailto:help@lionelo.com)

**Před použitím výrobku se pozorně seznamte s následujícím návodem k použití.**

**Výrobce:**

BrandLine Group Sp. z o. o.

A. Kręglewskiego 1, 61-248 Poznań, Polsko

# DŮLEŽITÉ - UCHOVEJTE PRO POZDĚJŠÍ POUŽITÍ

1. Bezpečnostní zábrana není určena pro děti mladší 18 měsíců nebo starší 5 let. Zábranu používejte pouze tehdy, když dítě samo dokáže vylézt na postýlku a slézt z ní.
2. Bezpečnostní zábranu nepoužívejte jako náhradu postýlky, protože nemůže poskytnout takovou bezpečnost jako postýlka.
3. Maximální tloušťka matrace odpovídající zábraně je: min. 12 cm, max. 25 cm.

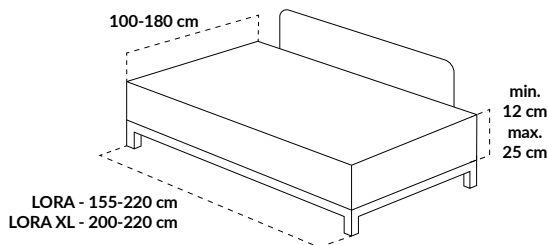

4. Zábranu namontujte tak, aby se její boční strana v okamžiku zajištění nebo namontování dotýkala boční strany matrace.
5. Zábranu můžete používat pouze po zajištění jejich upevňovacích prvků a po bezpečném připevnění k posteli nebo matraci a také k zábraně.
6. Po smontování zkontrolujte bezpečnostní zábranu z hlediska správné montáže a zajištění.
7. Zábranu pravidelně kontrolujte z hlediska celkového stavu, se zvláštním důrazem na bezpečnost uzamykacího mechanismu a/nebo použitých závěsů.
8. Doplnkové a náhradní díly nakupujte pouze u výrobce.
9. Bezpečnostní zábranu nepoužívejte na spací ploše, která se nachází více než 600 mm od podlahy.
10. VAROVÁNÍ – abyste předešli riziku udušení, ujistěte se po připevnění zábrany, že je zajištěn prostor alespoň 250 mm (10 palců) mezi každým koncem postele a koncem zábrany.

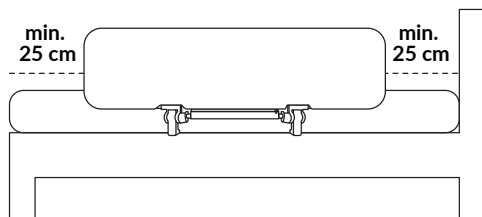

11. Nepoužívejte na patrové, vodní a kulaté posteli nebo v posteli s nafukovací matrací. Používejte s postelí pro dospělé, vestavnou postelí nebo dětskou postýlkou, která splňuje požadavky na používanou matraci.

12. Nevyplňujte mezery příkrývkami nebo polštáři.
13. **VAROVÁNÍ:** Nikdy nepoužívejte bez látkového krytu.

## Seznam dílů (obr. 1):

- A. Bezpečnostní zábrana s látkovým potahem
- B. Základna zábrany se dvěma popruhy
- C. Přepravní taška

## Montážní návod

1. Sejměte matraci z postele.
2. Spojte základnu zábrany s plastovými otvory v ochranné zábraně (obr. 2). Uslyšíte charakteristické cvaknutí.
3. Nastavte zábranu do svislé polohy a poté rozložte boční části, které se automaticky zablokují v mechanismu (obr. 3).
4. Umístěte bezpečnostní zábranu na postel, poté obtočte montážní pás kolem rámu postele a zapněte přezku (obr. 4).
5. Napněte pás pomocí nastavovací funkce. Volnou část pásu zajistěte suchým zipem, aby nevyklouzla zpod matrace.

**Upozornění! Zábrana musí těsně přiléhat k okrajům matrace a upevňovací pás nesmí být uvolněný.**

6. Spodní okraj zábrany musí být 2 cm pod úroveň matrace a horní okraj musí být nejméně 16 cm nad horní plochou matrace.
7. Po instalaci lze zábranu sklopit jemným zatlačením směrem k posteli (A, obr. 5), současným nadzvednutím nahoru (B, obr. 5) a následným sklopením směrem ven.

## Složení zábrany

1. Odeberte zábranu z postele a srolujte popruhy.
2. Zatlačte zábranu směrem k posteli (A, obr. 6), současně ji zvedněte nahoru pro uvolnění zajišťovacího mechanismu (B, obr. 6) a sklopte její křídla dovnitř zábrany (C, obr. 6).
3. Složte bariérku.

## Čištění a mytí

1. Chcete-li vyčistit materiál, rozepněte zip (obr. 7) a sejměte látkový potah.  
**POZNÁMKA: kvůli bezpečnosti zip v sadě nemá úchyt.**
2. Materiál můžete prát ručně a sušit pečlivě rozvěšený – doporučuje se sušení na vzduchu. Nežehlete, nesušte v sušičce, nebělte.
3. Rám zábrany otřete vlhkým hadříkem.

**Výrobek byl testován a splňuje všechny požadavky normy BS 7972:2001+A1:2009.**

Fotografie jsou pouze ilustrativní, skutečný vzhled výrobků se může lišit od vyobrazení na fotografiích.

HU

### Kedves Vásárló!

Ha bármilyen észrevétele vagy kérdése van a megvásárolt termékkel kapcsolatban, kérjük, lépjen kapcsolatba velünk: [help@lionelo.com](mailto:help@lionelo.com)

**A termék használatba vétele előtt olvassa el figyelmesen a jelen használati útmutatót.**

### Gyártó:

BrandLine Group Sp. z o. o.

A. Kręglewskiego 1, 61-248 Poznań, Lengyelország

# FONTOS – ŐRIZZE MEG KÉSŐBBI FELHASZNÁLÁS CÉLJÁBÓL

1. A leesésgátló használata 18 hónaposnál fiatalabb vagy 5 évesnél idősebb gyermekek esetében nem ajánlott. A leesésgátlót csak akkor szabad használni, ha a gyermek önállóan fel tud mászni az ágyra és le tud mászni róla.
2. A leesésgátló nem használható gyerekágy helyett, mivel nem képes a gyerekágygal azonos szintű biztonságot nyújtani.
3. A leesésgátló használatához megfelelő matrac vastagsága: min. 12 cm, max. 25 cm.

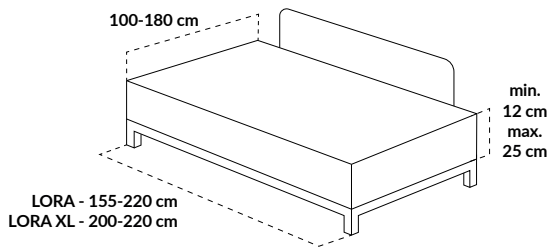

4. A leesésgátlót úgy kell felszerelni, hogy rögzítése vagy felszerelése után a leesésgátló oldala érintkezzen a matracral.
5. A leesésgátlót csak azután szabad használni, miután megfelelően levédte a rögzítéseket, valamint biztonságosan az ágyhoz vagy a matrachoz, valamint a leesésgátlóhoz rögzítette.
6. A felszerelést követően ellenőrizze a leesésgátló helyes rögzítését és megfelelő levédését.
7. Rendszeres időközönként ellenőrizni kell a leesésgátló általános állapotát, különös tekintettel a rögzítőszerkezet és/vagy a pántok biztonságát.
8. A kiegészítő elemeket és pótalkatrészeket kizárólag a gyártónál lehet megvásárolni.
9. A leesésgátlót nem szabad olyan alvófelületen használni, amelynek padlótól mért magassága meghaladja a 600 mm-t.
10. FIGYELMEZTETÉS - A fulladásveszély elkerülése érdekében, a leesésgátló rögzítését követően meg kell győződjön arról, hogy az ágy végei és a leesésgátló szélei között legalább 250 mm (10 hüvelyk) távolság van.

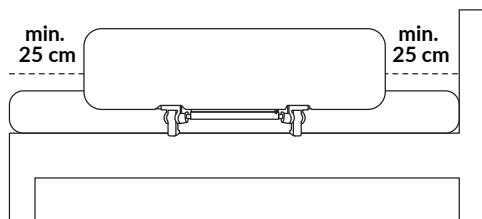

11. Ne használja a terméket emeletes ágyon, vízágyon, körágyon vagy felfújható ágyon. Olyan franciaágygal, beépített ágygal vagy gyerekágygal használja, amely megfelel az ágy matracára vonatkozó követelményeknek.
12. Ne töltse ki az ágy és a leesésgátló közötti szabad tereket takarókkal vagy párnákkal.
13. **FIGYELMEZTETÉS:** Soha ne használja a szövetborítás nélkül.

## Alkatrészelista (1. ábra):

- A. Leesésgátló huzattal
- B. Leesésgátló talp két szíjjal
- C. Hordozótáska

## Szerelési útmutató

1. Vegye le a matracot az ágyról.

2. Csatlakoztassa a korlát alapját a biztonsági korláton található műanyag nyílásokhoz (2. ábra). Jellemzően kattantatást fog hallani.
3. Állítsa a korlátot függőleges helyzetbe, majd hajtja ki az oldalsó elemeket, amelyek automatikusan rögzülnek a mechanizmusban (3. ábra).
4. Helyezze a biztonsági korlátot az ágyra, majd tekerje a rögzítő hevedert az ágykeret köré és csatolja be a csatot (4. ábra).
5. Feszítse meg a hevedert az állító funkció segítségével. A heveder szabad végét rögzítse tépőzárral, hogy ne csússzon ki a matrac alól.

**Figyelem! A korlátnak szorosan kell illeszkednie a matrac széléhez, és a rögzítő heveder nem lehet laza.**

6. A korlát alsó széle 2 cm-rel legyen a matrac szintje alatt, a felső széle pedig legalább 16 cm-rel a matrac felső felülete felett.
7. Felszerelés után a korlát leengedhető úgy, hogy finoman az ágy felé tolja (A, 5. ábra), egyidejűleg felfelé emeli (B, 5. ábra), majd kifelé leengedi.

## A leesésgátló összecukása

1. Vegye le a leesésgátlót az ágyról és tekerje fel a szijakat.
2. Tolja a leesésgátló korlátot az ágy felé (A, 6. ábra), miközben emelje felfelé a reteszelő mechanizmus kioldásához (B, 6. ábra), majd hajtja be a szárnyait a korlát belseje felé (C, 6. ábra).
3. Hajtja össze a védőkorlátot.

## Tisztítás és mosás

1. A termék anyagának tisztításához nyissa ki a cipzárt (7. ábra) és vegye le a huzatot.

**FIGYELEM: biztonsági okokból a cipzár nem rendelkezik cipzárhúzó füllel.**

2. A huzat kézzel mosható és óvatosan felakasztva szárítható - a szárítás szabad levegőn javasolt. Ne vasalja, ne szárítsa szárítógépben, ne fehérítse.
3. A leesésgátló vázát törölje meg nedves törölkendővel.

**A termék tesztelve volt és megfelel a BS 7972:2001+A1:2009 szabványok követelményeinek.**

A képek csak tájékoztató jellegűek, a termékek tényleges kinézete eltérhet a képeken látottaktól.

RO

### Stimate Client!

Dacă aveți observații sau întrebări despre produsul pe care l-ați achiziționat, vă rugăm să ne contactați: [help@lionelo.com](mailto:help@lionelo.com)

**Înainte de a utiliza produsul, vă rugăm să citiți cu atenție următoarele instrucțiuni.**

### Producător:

BrandLine Group Sp. z o. o.

A. Kręglewskiego 1, 61-248 Poznań, Polonia

## IMPORTANT – PĂSTRAȚI PENTRU REFERINȚE ULTERIOARE

1. Bara de protecție nu este destinată copiilor cu vârsta sub 18 luni sau peste 5 ani. Aceasta trebuie utilizată numai atunci când copilul este capabil să urce și să coboare de pe pat în mod independent.
2. Bara de protecție nu trebuie utilizată ca înlocuitor al patului pentru că nu este capabilă să ofere aceeași siguranță ca și patul.

3. Grosimea maximă a salteii corespunzătoare barei de protecție este: min. 12 cm, max. 25 cm.

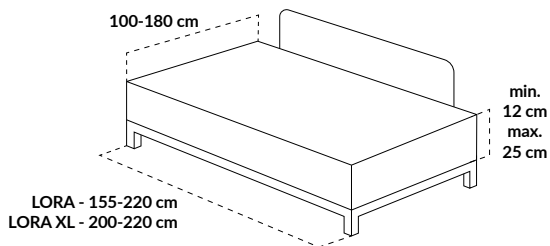

4. Bara de protecție trebuie instalată astfel încât partea sa să fie în contact cu partea laterală a salteii atunci când este blocată sau montată.
5. Bara de protecție trebuie să fie utilizată numai atunci când elementele sale de fixare sunt sigure și este bine fixată de pat sau saltea și de Bara de protecție.
6. După montare, bara de protecție trebuie verificată pentru a se asigura că a fost montată corect și că este fixată.
7. Bara de protecție ar trebui să fie inspectată periodic pentru a se verifica starea sa generală, acordându-se o atenție deosebită siguranței mecanismului de blocare și/sau a balamalelor utilizate.
8. Piese suplimentare și de schimb ar trebui să fie obținute numai de la producător.
9. Bara de protecție nu ar trebui să fie utilizată pe o suprafață de dormit care se află la mai mult de 600 mm de sol.
10. **AVERTISMENT** – Pentru a evita riscul de strangulare, asigurați-vă că, odată ce bara este fixată, este prevăzut un spațiu de cel puțin 250 mm între fiecare capăt al patului și capătul balustradei.

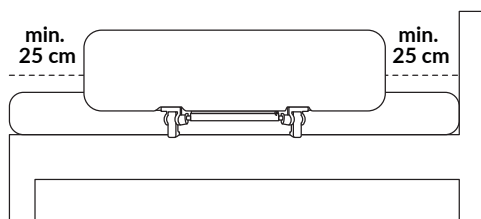

11. Nu utilizați într-un pat supraetajat, pat cu apă, pat rotund sau într-un pat cu saltea gonflabilă. Utilizați cu un pat pentru adulți, un pat incorporabil sau un pat pentru copii care îndeplinește cerințele pentru saltea utilizată.
12. Nu umpleți golurile cu pături sau perne.
13. **AVERTISMENT:** Nu folosiți niciodată fără husa de țesătură.

## Lista componentelor (fig. 1):

- A. Bara de protecție cu înveliș din material textil  
B. Suportul barei de protecție cu două curele  
C. Geantă transport

## Instrucțiuni de montaj

1. Scoateți saltea de pe pat.
2. Conectați baza barierei la orificiile din plastic ale barierei de protecție (fig. 2). Veți auzi un clic caracteristic.
3. Așezați bariera în poziție verticală, apoi deschideți aripile, care se vor bloca automat în mecanism (fig. 3).
4. Așezați bariera de siguranță pe pat, apoi înfășurați curea de montare în jurul cadrului patului și închideți catarama (fig. 4).
5. Strângeți curea folosind funcția de reglare. Fixați partea liberă a curelei cu arici pentru a preveni alunecarea de sub saltea.

**Atenție! Bariera trebuie să se potrivească strâns la marginea salteii, iar curea de fixare nu trebuie să fie slăbită.**

6. Marginea inferioară a barierei trebuie să fie la 2 cm sub nivelul saltelei, iar marginea superioară la cel puțin 16 cm deasupra suprafeței superioare a saltelei.
7. După instalare, bariera poate fi coborâtă împingând-o ușor spre pat (A, fig. 5), ridicând-o simultan în sus (B, fig. 5), apoi coborând-o spre exterior.

## Asamblare bară de protecție

1. Demontați bara de protecție de pe pat și pliați curelele.
2. Împingeți bariera spre pat (A, fig. 6), ridicând-o simultan în sus pentru a elibera mecanismul de blocare (B, fig. 6), și pliați aripile acesteia spre interiorul barierei (C, fig. 6).
3. Pliati bara de protecție.

## Curățare și spălare

1. Pentru a spăla materialul, deschideți fermoarul (fig. 7) și scoateți învelișul din material textil.

**ATENȚIE: din motive de siguranță, fermoarul din trusă nu are mâner.**

2. Țesătura poate fi spălată manual și uscată cu grijă atârnată - se recomandă uscarea în aer liber. Nu se calcă, nu se usucă la mașină, nu se înălbesc.
3. Ștergeți cadrul barei de protecție cu o cârpă umedă.

**Produsul a fost testat și le îndeplinește pe toate cerințele standardului BS 7972:2001+A1:2009,**

Fotografiile sunt cu titlu de prezentare, aspectul real al produselor poate diferi de cel afișat în imagini.

SE

### Bäste Kund!

Kontakta oss på: [help@lionelo.com](mailto:help@lionelo.com) om du har några kommentarer eller frågor om den inköpta produkten.

Läs noga denna bruksanvisning före användning av produkten.

### Tillverkare:

BrandLine Group Sp. z o. o.

A. Kręglewskiego 1, 61-248 Poznań, Polen

# VIKTIGT - SPARA FÖR FRAMTIDA ANVÄNDNING

1. Skyddsräcket är inte avsett för barn under 18 månader eller över 5 år. Använd endast skyddsräcket när barnet själv kan klättra upp i sängen eller gå ner från den.
2. Använd inte skyddsräcket som en ersättning för babysäng eftersom det inte ger samma säkerhet som babysängen.
3. Madrasstjocklek som passar skyddsräcket är: min 12 cm, max 25 cm.

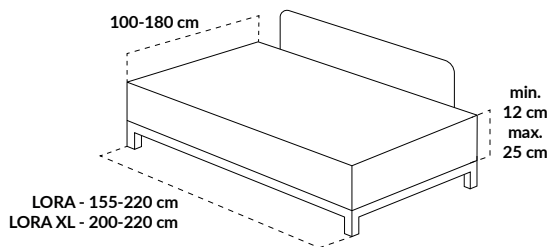

4. Installera skyddsräcket på så sätt att dess sida vidrör madrassidan efter låsning eller montering.
5. Använd endast skyddsräcket när infästningarna säkrats samt efter att de fastsatts på ett säkert sätt till sängen eller madrassen
6. Efter montering kontrollera skyddsräcket med avseende på en korrekt montering och skydd.
7. Kontrollera regelbundet skyddsräcket med avseende på skick med särskilt iakttagande av låsningsmekanismen och/eller gångjärnen.
8. Tillbehör och reservdelar ska endast köpas från tillverkaren.
9. Använd inte skyddsräcket på en sovyta som befinner sig 600 mm från golvet.
10. **WARNING** – För att undvika kvävningsrisken se till att lämna minst 250 mm (10 tum) utrymme mellan varje sänggavel och räckesände efter montering.

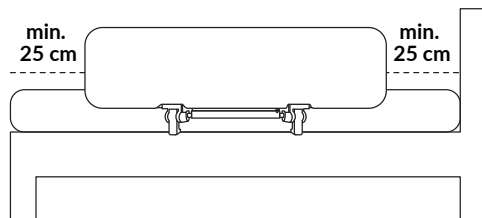

11. Använd inte på vånings-, vatten-, rund säng eller säng med uppblåsbar madrass. Använd med en säng för vuxna, inbyggd säng eller en barnsäng som uppfyller krav gällande madrassen.
12. Fyll inte upp spalter med filter eller kuddar.
13. **WARNING:** Använd aldrig utan tygöverdraget.

## Lista över delar (fig. 1):

- A. Skyddsräcke med tygöverdrag
- B. Räckesbas med två bälten
- C. Transportväska

## Monteringsanvisning

1. Ta bort madrassen från sängen.
2. Anslut räcket bas till plastöppningarna i säkerhetsräcket (fig. 2). Du hör ett karakteristiskt klick.
3. Placera räcket i vertikalt läge och fäll sedan ut sidodelarna som automatiskt låses i mekanismen (fig. 3).
4. Placera säkerhetsräcket på sängen, linda sedan monteringsremmen runt sängramen och fäst spännet (fig. 4).
5. Spänn remmen med hjälp av justeringsfunktionen. Fäst den lösa delen av remmen med kardborreband så att den inte glider ut under madrassen.

**Observera! Räcket måste ligga tätt mot madrassens kant och fästremmen får inte vara lös.**

6. Räkets nedre kant måste vara 2 cm under madrassens nivå och den övre kanten minst 16 cm över madrassens ovasida.
7. Efter montering kan räcket sänkas genom att försiktigt trycka det mot sängen (A, fig. 5), samtidigt lyfta det uppåt (B, fig. 5) och sedan sänka det utåt.

## Ihopfällning av skyddsräcket

1. Demontera skyddsräcket och rulla upp bältena.
2. Tryck sänggrinden mot sängen (A, fig. 6), samtidigt som du lyfter den uppåt för att frigöra låsmekanismen (B, fig. 6), och fäll in dess vingar in i grinden (C, fig. 6).
3. Fäll ihop bygel.

## Rengöring och tvättning

1. Öppna blixtlåset (fig. 7) och ta bort tygöverdraget för att rengöra det.

**OBSERVERA: av säkerhetsskäl saknar blixtlåset dragtapp.**

2. Tyget kan tvättas manuellt och torkas hängande - lufttorkning rekommenderas. Styrk inte, torka inte i torktumlare, blek inte.
3. Skyddsräckets ram kan torkas upp med en fuktig trasa.

**Produkten har provats och uppfyller samtliga krav enligt standarden BS 7972:2001+A1:2009.**

Foton är endast för referens, det verkliga produktutseendet kan skilja från det som presenteras på foton.

NO

### Kjære kunde!

Hvis du har kommentarer eller spørsmål om det kjøpte produktet, vennligst kontakt oss: [help@lionelo.com](mailto:help@lionelo.com)

Vennligst les følgende bruksanvisning nøye før du bruker produktet.

### Produsent:

BrandLine Group Sp. dyrehage.

A. Kręglewskiego 1, 61-248 Poznań, Polen

# VIKTIG – OPPBEVAR FOR FREMTIDIG BRUK

1. Sikkerhetsbarrieren er ikke beregnet på barn under 18 måneder eller over 5 år. Rekkverket skal kun brukes når barnet er i stand til å klatre opp og ned i sengen uten hjelp.
2. Sikkerhetsskinnen skal ikke brukes som erstatning for barneseng, da den ikke er i stand til å gi samme sikkerhet som barneseng.
3. Maksimal tykkelse på madrassen som tilsvarer barrieren er: min 12 cm, maks 25 cm.

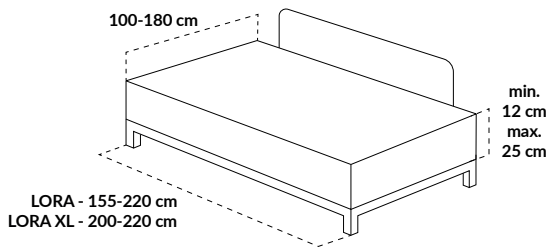

4. Rekkverket skal monteres slik at siden berører siden av madrassen når det er låst eller installert.
5. Rekkverket må kun brukes med festefestet og sikkert festet til sengen eller madrassen og til rekkverket.
6. Etter montering bør rekkverket kontrolleres for korrekt montering og beskyttelse.
7. Barrieren bør inspiseres med jevne mellomrom for dens generelle tilstand, med særlig vekt på sikkerheten til låsemekanismen og/eller hengslene som brukes.
8. Tilleggs- og reservedeler bør kun kjøpes fra produsenten.
9. Beskyttelsesbarrieren skal ikke brukes på et liggeunderlag som er mer enn 600 mm fra bakken.
10. ADVARSEL - For å unngå risiko for kvelning, sørg for at det er et mellomrom på minst 250 mm (10 tommer) mellom hver ende av sengen og enden av rekkverket etter at sengehesten er på plass.

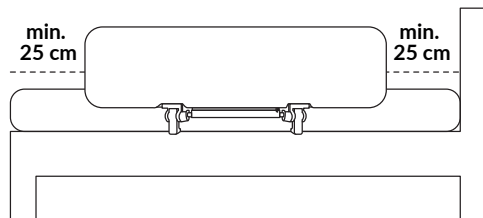

11. Ikke bruk i køyeseng, vannseng, rund seng eller luftseng. Bruk med voksenseng, innebygget seng eller barneseng som oppfyller kravene til madrassen som brukes.
12. Ikke fyll hull med tepper eller puter.
13. **ADVARSEL:** Aldri bruk uten stofftrekket.

## Deleliste (rys. 1):

- A. Beskyttende barriere med stoffmantele
- B. Barrierebase med to stropper
- C. Bæreseske

## Monteringsinstruksjon

1. Fjern madrassen fra sengen.
2. Koble basen på sengehesten til plaståpningene i sikkerhetsgrinden (fig. 2). Du vil høre et karakteristisk klikk.
3. Sett sengehesten i vertikal posisjon og fold deretter ut sidevingene som automatisk låses i mekanismen (fig. 3).
4. Plasser sikkerhetsgrinden på sengen, og før monteringsstroppen rundt sengerammen og fest spennen (fig. 4).
5. Stram stroppen ved hjelp av justeringsfunksjonen. Fest den løse delen av stroppen med borrelås slik at den ikke glir ut under madrassen.

**Merk! Sengehesten må ligge tett inntil madrasskanten, og festestroppen må ikke være løs.**

6. Den nedre kanten av sengehesten må være 2 cm under madrassnivået, og den øvre kanten minst 16 cm over madrassens overflate.
7. Etter montering kan sengehesten senkes ved å forsiktig skyve den mot sengen (A, fig. 5), samtidig løfte den opp (B, fig. 5), og deretter senke den utover.

## Folding av barrieren

1. Fjern rekkverket fra sengen og rull opp stroppene.
2. Skyv sengehesten mot sengen (A, fig. 6), samtidig som du løfter den opp for å frigjøre låsemekanismen (B, fig. 6), og fold vingene inn i sengehesten (C, fig. 6).
3. Slå sammen sikkerhetsbøylen.

## Rengjøring og vask

1. For å rengjøre stoffet, åpne glidelåsen (fig. 7) og fjern stoffdekslet.

**MERK: For sikkerhets skyld har ikke glideren i settet håndtak.**

2. Materialet kan håndvaskes og henges forsiktig til tork - lufttørring anbefales. Ikke stryk, ikke tørketrommel, ikke blekes.
3. Tørk av rekkverksrammen med en fuktig klut.

**Produktet er testet og oppfyller alle kravene i BS 7972:2001+A1:2009,**

Bildene er kun for illustrasjonsformål, det faktiske utseendet til produktene kan avvike fra det som vises på bildene.

**Kjære kunde!**

Hvis du har kommentarer eller spørgsmål om det produkt, du har købt, kan du kontakte os på: [help@lionelo.com](mailto:help@lionelo.com)

**Før du bruger produktet, skal du læse følgende brugsanvisning omhyggeligt.**

**Producent:**

BrandLine Group Sp. z o. o.

A. Kręglewskiego 1, 61-248 Poznań, Polen

**VIGTIGT - OPBEVAR TIL SENERE BRUG**

1. Sikkerhedsbarrieren er ikke beregnet til børn under 18 måneder eller over 5 år. Brug kun barrieren, når barnet er i stand til at selv kravle op og ned af sengen.
2. Sikkerhedsbarrieren bør ikke bruges som erstatning for en barneseng, da den ikke kan give samme sikkerhed som en barneseng.
3. Den maksimale tykkelse af madrassen svarende til barrieren er: min. 12 cm, maks. 25 cm.

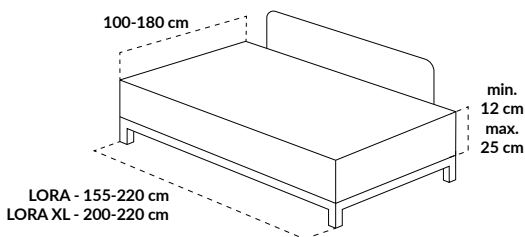

4. Barrieren skal monteres på en sådan måde, at dens side, når den er låst eller monteret, berører madrassens side.
5. Barrieren kan kun anvendes, når dens fastgørelsesanordninger er blevet fastgjort, og når den er blevet fastgjort sikkert til sengen eller madrassen samt til barrieren.
6. Efter monteringen skal barrieren kontrolleres for at sikre, at det er monteret korrekt, og at det sidder fast.
7. Barrieren bør regelmæssigt kontrolleres for dens generelle tilstand med særlig vægt på sikkerheden af den anvendte låsemekanisme og/eller de anvendte hængsler.
8. Tilbehør og reservedele må kun købes hos producenten.
9. Sikkerhedsbarrieren bør ikke anvendes på en soveflade, der er mere end 600 mm fra jorden.
10. **ADVARSEL** - For at undgå risiko for kvælning skal man efter montering af barrieren sikre sig, at der er en afstand på mindst 250 mm (10 tommer) mellem hver ende af sengen og enden af barrieren.

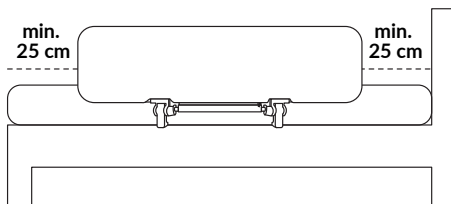

11. Må ikke anvendes i en køjeseng, vandseng, rund seng eller i en seng med en oppustelig madras. Anvendes sammen med en seng for voksne, en indbygget seng eller en børneseng, der opfylder kravene til den madras, der skal anvendes.
12. Revner må ikke fyldes med tæpper eller puder.
13. **ADVARSEL:** Brug aldrig uden stofbetrækket.

## Fortegnelse over dele (figur 1):

- A. Sikkerhedsbarriere med stofbeklædning
- B. Barrierebund med to stropper
- C. Transporttaske

## Monteringsvejledning

1. Fjern madrassen fra sengen.
2. Forbind sengehestens base med plaståbningerne i sikkerhedsgitteret (fig. 2). Du vil høre et karakteristisk klik.
3. Placer sengehesten i lodret position, og fold derefter sidevingerne ud, som automatisk låses i mekanismen (fig. 3).
4. Placer sikkerhedsgitteret på sengen, vikl derefter monteringsremmen rundt om sengens ramme og fastgør spændet (fig. 4).
5. Stram remmen ved hjælp af justeringsfunktionen. Fastgør den løse del af remmen med velcro, så den ikke glider ud under madrassen.

**Bemærk! Sengehesten skal sidde tæt op ad madrassens kant, og fastgørelsesremmen må ikke være løs.**

6. Den nederste kant af sengehesten skal være 2 cm under madrassens niveau, og den øverste kant mindst 16 cm over madrassens overflade.
7. Efter montering kan sengehesten sænkes ved forsigtigt at skubbe den mod sengen (A, fig. 5), samtidig løfte den op (B, fig. 5) og derefter sænke den udad.

## Foldning af barrieren

1. Fjern barrieren fra sengen, og rul stropperne op.
2. Skub sengehesten mod sengen (A, fig. 6), mens du samtidig løfter den op for at frigøre låsemekanismen (B, fig. 6), og fold dens vinger ind i sengehesten (C, fig. 6).
3. Fold sikkerhedsbøjlen sammen.

## Rengøring og vaskning

1. For at rengøre stoffet skal du åbne lynlåsen (fig. 7) og fjerne stofbetrækket.

**BEMÆRK: Af sikkerhedshensyn har lynlåsen i sættet ikke nogen greb.**

2. Stoffet kan vaskes i hånden og tørres omhyggeligt ophængt - der anbefales tørring udenfor. Må ikke stryges, tørretumbles eller bleges.
3. Barrierens ramme renses med en fugtig klud.

**Produktet er blevet testet og opfylder alle kravene i BS 7972:2001+A1:2009,**

Billederne er kun til illustrative formål, og produkternes faktiske udseende kan afvige fra de viste billeder.

## FI

### Hyvä asiakas!

Jos sinulla on kommentteja tai kysymyksiä ostamastasi tuotteesta, ota meihin yhteyttä: [help@lionelo.com](mailto:help@lionelo.com)

**Lue seuraavat käyttöohjeet huolellisesti ennen tuotteen käyttöä.**

### Valmistaja:

BrandLine Group Sp. z o. o.

A. Kręglewskiego 1, 61-248 Poznań, Puola

# TÄRKEÄÄ – SÄILYÄ MYÖHEMPÄÄ KÄYTTÖÄ VARTEN

1. Turvaeste ei ole tarkoitettu alle 18 kuukauden ikäisille tai yli 5-vuotiaille lapsille. Käytä kaidetta vasta, kun lapsi pystyy kipeämään sänkyyn ja sieltä pois itsenäisesti.
2. Turvakaidetta ei saa käyttää pinnasängyn korvikkeena, sillä se ei pysty tarjoamaan samaa turvallisuutta kuin pinnasänky.
3. Kaidetta vastaavan patjan enimmäispaksuus on: vähintään 12 cm, enintään 25 cm.

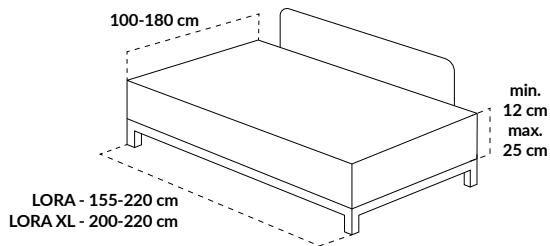

4. Este on asennettava siten, että sen sivu koskettaa lukittuna tai asennettuna patjan sivua.
5. Estettä voidaan käyttää vasta sen jälkeen, kun sen kiinnikkeet on kiinnitetty ja kun se on turvallisesti kiinnitetty sänkyyn tai patjaan sekä esteeseen.
6. Asennuksen jälkeen on tarkistettava, että suojakaide on asennettu oikein ja että se on tukeva.
7. Esteen yleinen kunto on tarkastettava säännöllisesti, ja erityistä huomiota on kiinnitettävä lukitusmekanismin ja/tai käytettyjen saranoiden turvallisuuteen.
8. Lisä- ja varaosia saa ostaa vain valmistajalta.
9. Turvakiskoa ei saa käyttää makuualustalla, joka on yli 600 mm:n korkeudella maasta.
10. VAROITUS – Kuristumisvaaran välttämiseksi varmista kaiteen kiinnittämisen jälkeen, että sängyn molempien päiden ja kaiteen pään väliin jää vähintään 250 mm:n (10 tuuman) tila.

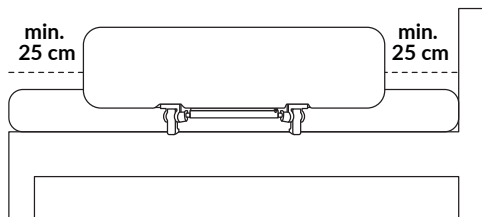

11. Älä käytä kerrossängyssä, vesisängyssä, pyöreässä sängyssä tai sängyssä, jossa on puhallettava patja. Käytä aikuisten sängyn, sisäänrakennetun sängyn tai lastensängyn kanssa, joka täyttää käytettävän patjan vaatimukset.
12. Älä täytä aukkoja peitoilla tai tyynyillä.
13. VAROITUS: Älä koskaan käytä ilman kangaspäällystä.

## Osaluettelo (kuva 1):

- A. Kangaspäällysteinen turvakaide
- B. Esteen pohja kahdella hihnalla
- C. Kuljetuslaukku

## Asennusohje

1. Poista patja sängystä.
2. Yhdistä turvalaidan jalusta turvalaidassa oleviin muovisiin aukkoihin (kuva 2). Kuulet tyypillisen napsahduksen.

3. Aseta laita pystyasentoon ja avaa sitten sivuosat, jotka lukittuvat automaattisesti mekanismiin (kuva 3).
  4. Aseta turvalaita sängylle, kierrä asennushihna sängyn rungon ympäri ja kiinnitä solki (kuva 4).
  5. Kiristä hihna säätötoiminnon avulla. Kiinnitä hihnan vapaa osa tarranauhalla, jotta se ei liu'u patjan alta.
- Huomio! Turvalaidan on oltava tiiviisti patjan reunaa vasten, eikä kiinnityshihna saa olla löysällä.**
6. Turvalaidan alareunan on oltava 2 cm patjan tason alapuolella ja yläreunan vähintään 16 cm patjan yläpinnan yläpuolella.
  7. Asennuksen jälkeen turvalaidan voi laskea työntämällä sitä varovasti kohti sänkyä (A, kuva 5), nostamalla samalla ylöspäin (B, kuva 5) ja laskemalla sen sitten ulospäin.

## Kaiteen taittaminen

1. Irrota kaide sängystä ja rullaa hihnat ylös.
2. Työnnä sängyn turvalaitaa kohti sänkyä (A, kuva 6) ja nosta sitä samalla ylöspäin vapauttaaksesi lukitusmekanismin (B, kuva 6), ja käännä sen siivekkeet turvalaidan sisään (C, kuva 6).
3. Taita turvakaari kokoon.

## Puhdistus ja pesu

1. Kun haluat puhdistaa kankaan, avaa vetoketju (kuva 7) ja irrota kankaansuojaus.

**HUOMAUTUS: turvallisuussyistä sarjan liukusäätimessä ei ole kahvaa.**

2. Kangas voidaan pestä käsin ja kuivata varovasti ripustettuna - ilmakeiuaus suositeltavaa. Ei silitystä, rumpukuivausta, valkaisua.
3. Pyyhi kaiteen runko kostealla liinalla.

**Tuote on testattu ja täyttää kaikki BS 7972:2001+A1:2009 -standardin vaatimukset,**

Kuvat ovat vain havainnollistavia, tuotteiden todellinen ulkonäkö voi poiketa näytetyistä kuvista.

PT

### Prezado cliente!

Se tiver quaisquer comentários ou perguntas sobre o produto adquirido, contacte-nos: [help@lionelo.com](mailto:help@lionelo.com)

**Antes de utilizar o produto, leia atentamente o seguinte manual de instruções.**

### Fabricante:

BrandLine Group Sp. z o. o.

A. Kręglewskiego 1, 61-248 Poznań, Polónia

## IMPORTANTE - GUARDAR PARA USO FUTURO

1. A barreira de segurança não se destina a crianças com menos de 18 meses ou mais de 5 anos. Utilize a barreira apenas quando a criança consegue subir e descer da cama de forma autónoma.
2. A barreira de segurança não deve ser utilizada como substituto de um berço, uma vez que não pode proporcionar a mesma segurança que um berço.
3. A espessura máxima do colchão correspondente à barreira é: min 12 cm, max 25 cm.

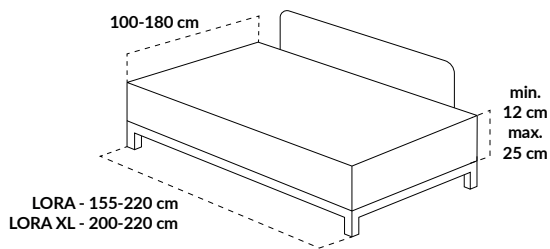

4. A barreira deve ser instalada de modo que o seu lado, quando fechada ou montada, toque no lado do colchão.
5. A barreira só pode ser utilizada depois de as suas fixações terem sido fixadas e bem fixadas tanto na cama ou no colchão como na barreira.
6. Após a instalação, a barreira de segurança deve ser verificada para garantir que foi corretamente instalada e que está segura.
7. A barreira deve ser inspecionada periodicamente para verificar o seu estado geral, com especial ênfase na segurança do mecanismo de fecho e/ou das dobradiças utilizadas.
8. As peças adicionais ou de substituição só devem ser obtidas do fabricante.
9. A barreira de segurança não deve ser utilizada numa superfície de dormir que esteja a mais de 600 mm do chão.
10. **ADVERTÊNCIA** - Para evitar o risco de estrangulamento, certifique-se de que, uma vez fixada a barreira, existe um espaço de, pelo menos, 250 mm (10 polegadas) entre cada extremidade da cama e a extremidade da barreira.

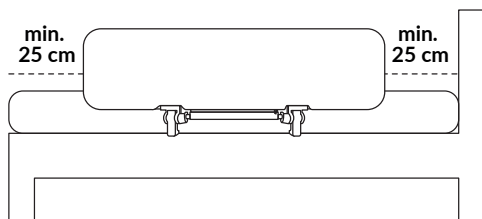

11. Não utilizar num beliche, colchão de água, cama redonda ou numa cama com colchão insuflável. Utilizar com uma cama de adulto, cama de encastrar ou cama de criança que cumpra os requisitos do colchão a utilizar.
12. Não preencher os espaços vazios com cobertores ou almofadas.
13. **ADVERTÊNCIA** Nunca utilizar sem uma cobertura.

## Lista de peças (Fig. 1):

- A. Barreira de segurança com revestimento em tecido
- B. Base da barreira com duas correias
- C. Saco de transporte

## Instruções de montagem

1. Remova o colchão da cama.
2. Ligue a base da barreira às aberturas de plástico na barreira de segurança (fig. 2). Ouvirá um clique característico.
3. Coloque a barreira na posição vertical e depois desdobre as abas laterais, que se bloquearão automaticamente no mecanismo (fig. 3).
4. Coloque a barreira de segurança na cama, depois envolva a cinta de montagem à volta da estrutura da cama e aperte a fivela (fig. 4).
5. Aperte a cinta utilizando a função de ajuste. Prenda a parte solta da cinta com velcro para evitar que deslize por baixo do colchão.

**Atenção! A barreira deve ficar bem ajustada à borda do colchão e a cinta de fixação não pode estar solta.**

6. A borda inferior da barreira deve ficar 2 cm abaixo do nível do colchão e a borda superior pelo menos 16 cm acima da superfície superior do colchão.
7. Após a instalação, a barreira pode ser baixada empurrando-a suavemente em direção à cama (A, fig. 5), levantando-a simultaneamente para cima (B, fig. 5) e depois baixando-a para fora.

## Como fechar a barreira

1. Retirar a barreira da cama e enrolar as correias.
2. Empurre a barreira em direção à cama (A, fig. 6), levantando-a simultaneamente para cima para libertar o mecanismo de bloqueio (B, fig. 6), e dobre as suas abas para o interior da barreira (C, fig. 6).
3. Dobre a barreira.

## Limpeza e lavagem

1. Para limpar o tecido, desapertar o fecho de correr (fig. 7) e retirar o revestimento em tecido.

**NOTA: por razões de segurança, a corrediça do conjunto não tem uma pega.**

2. O tecido pode ser lavado à mão e seco cuidadosamente pendurado - aconselha-se a secagem ao ar livre. Não passar a ferro, não secar na máquina, não usar lixívia.
3. Limpar a estrutura da barreira com um pano húmido.

**O produto foi testado e cumpre todos os requisitos da norma BS 7972:2001+A1:2009,**

As imagens têm um carácter meramente ilustrativo. O produto real poderá ser diferente do apresentado na imagem.

GR

### Αγαπητέ Πελάτη!

Εάν έχετε οποιαδήποτε σχόλια ή ερωτήσεις σχετικά με το προϊόν που αγοράσατε, παρακαλούμε επικοινωνήστε μαζί μας: [help@lionelo.com](mailto:help@lionelo.com)

**Πριν χρησιμοποιήσετε το προϊόν, διαβάστε προσεκτικά τις παρακάτω οδηγίες χρήσης.**

### Κατασκευαστής:

BrandLine Group Sp. z o. o.

A. Kręglewskiego 1, 61-248 Poznań, Πολωνία

## ΣΗΜΑΝΤΙΚΟ - ΦΥΛΑΞΤΕ ΓΙΑ ΜΕΛΛΟΝΤΙΚΗ ΧΡΗΣΗ

1. Το κιγκλίδωμα ασφαλείας δεν προορίζεται για παιδιά κάτω των 18 μηνών ή άνω των 5 ετών. Χρησιμοποιήστε το κιγκλίδωμα μόνο όταν το παιδί είναι σε θέση να σκαρφαλώνει στο κρεβάτι και να κατεβαίνει από αυτό.
2. Το κιγκλίδωμα ασφαλείας δεν πρέπει να χρησιμοποιείται ως υποκατάστατο του κρεβατιού, καθώς δεν μπορεί να παρέχει την ίδια ασφάλεια με ένα κρεβατάκι.

3. Το μέγιστο πάχος του στρώματος που αντιστοιχεί το κιγκλίδωμα είναι: ελάχ. 12 εκ., μεγ. 25 εκ.

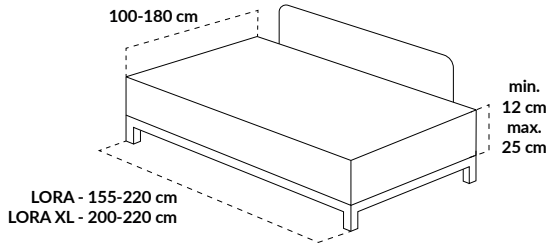

4. Το κιγκλίδωμα πρέπει να εγκαθίσταται έτσι ώστε η πλευρά του, όταν είναι κλειδωμένο ή συναρμολογημένο, να εφάπτεται στην πλευρά του στρώματος.
5. Το κιγκλίδωμα μπορεί να χρησιμοποιηθεί μόνο αφού τα εξαρτήματά του έχουν ασφαλιστεί και στερεωθεί με ασφάλεια τόσο στο κρεβάτι ή το στρώμα όσο και στο κιγκλίδωμα.
6. Μετά την εγκατάσταση, το προστατευτικό κιγκλίδωμα πρέπει να ελέγχεται ώστε να διασφαλιστεί ότι είναι σωστά τοποθετημένο και ασφαλές.
7. Το προστατευτικό κιγκλίδωμα πρέπει να ελέγχεται περιοδικά ως προς τη γενική του κατάσταση, με ιδιαίτερη έμφαση στην ασφάλεια του μηχανισμού ασφάλισης που χρησιμοποιείται ή/και των μεντεσέδων.
8. Πρόσθετα και ανταλλακτικά πρέπει να αγοράζονται μόνο από τον κατασκευαστή.
9. Το κιγκλίδωμα ασφαλείας δεν πρέπει να χρησιμοποιείται σε επιφάνεια ύπνου που απέχει περισσότερο από 600 mm από το έδαφος.
10. ΠΡΟΕΙΔΟΠΟΙΗΣΗ - Για να αποφύγετε τον κίνδυνο πνιγμού, βεβαιωθείτε ότι μετά την τοποθέτηση του κιγκλιδώματος υπάρχει ένας χώρος τουλάχιστον 250 mm (10 ίντσες) μεταξύ κάθε άκρου του κρεβατιού και του άκρου του προστατευτικού κιγκλιδώματος.

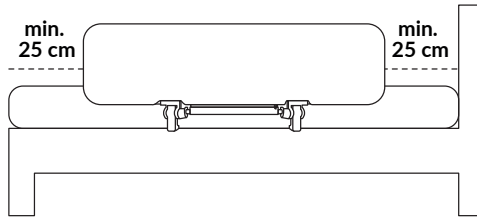

11. Μην το χρησιμοποιείτε σε κουκέτα, υδροκρεβάτι, στρογγυλό κρεβάτι ή σε κρεβάτι με φουσκωτό στρώμα. Χρησιμοποιήστε το με κρεβάτι ενηλίκων, εντοιχίζόμενο κρεβάτι ή παιδικό κρεβάτι που πληροί τις απαιτήσεις που αφορούν στο χρησιμοποιούμενο στρώμα.
12. Μην γεμίζετε τα κενά με κουβέρτες ή μαξιλάρια.
13. ΠΡΟΕΙΔΟΠΟΙΗΣΗ: Ποτέ μην το χρησιμοποιείτε χωρίς κάλυμμα.

## Κατάλογος εξαρτημάτων (εικ. 1):

- A. Προστατευτικό κιγκλίδωμα με υφασμάτινη επένδυση
- B. Βάση κιγκλιδώματος με δύο ιμάντες
- C. Τσάντα μεταφοράς

## Οδηγίες συναρμολόγησης

1. Αφαιρέστε το στρώμα από το κρεβάτι.
2. Συνδέστε τη βάση του προστατευτικού με τα πλαστικά ανοίγματα στο προστατευτικό κάγκελο (εικ. 2). Θα ακούσετε ένα χαρακτηριστικό «κλικ».
3. Τοποθετήστε το κάγκελο σε κάθετη θέση και στη συνέχεια ανοίξτε τα πλαϊνά μέρη, τα οποία θα ασφαλισουν αυτόματα στον μηχανισμό (εικ. 3).

4. Τοποθετήστε το προστατευτικό κάγκελο στο κρεβάτι, έπειτα περάστε τον ιμάντα στερέωσης γύρω από το πλαίσιο του κρεβατιού και κουμπώστε την αγκράφα (εικ. 4).
5. Τεντώστε τον ιμάντα χρησιμοποιώντας τη λειτουργία ρύθμισης. Στερεώστε το ελεύθερο άκρο του ιμάντα με βέλκρο ώστε να μην γλιστρήσει κάτω από το στρώμα.

**Προσοχή! Το κάγκελο πρέπει να εφαρμόζει σταθερά στο άκρο του στρώματος και ο ιμάντας στερέωσης δεν πρέπει να είναι χαλαρός.**

6. Το κάτω άκρο του κάγκελου πρέπει να βρίσκεται 2 cm κάτω από το επίπεδο του στρώματος και το επάνω άκρο τουλάχιστον 16 cm πάνω από την επάνω επιφάνεια του στρώματος.
7. Μετά την εγκατάσταση, το κάγκελο μπορεί να χαμηλώσει πιέζοντάς το απαλά προς το κρεβάτι (Α, εικ. 5), σηκώνοντάς το ταυτόχρονα προς τα πάνω (Β, εικ. 5) και στη συνέχεια κατεβάζοντάς το προς τα έξω.

## Αναδίπλωση του κιγκλιδώματος

1. Αφαιρέστε το κιγκλιδώμα από το κρεβάτι και τυλίξτε τους ιμάντες.
2. Σπρώξτε το προστατευτικό κάγκελο προς το κρεβάτι (Α, εικ. 6), σηκώνοντάς το ταυτόχρονα προς τα πάνω για να απελευθερώσετε τον μηχανισμό κλειδώματος (Β, εικ. 6), και διπλώστε τα πτερύγιά του προς το εσωτερικό του κάγκελου (C, εικ. 6).
3. Διπλώστε το προστατευτικό κάγκελο.

## Καθαρισμός και πλύσιμο

1. Για να καθαρίσετε το ύφασμα, ανοίξτε το φερμουάρ (εικ. 7) και αφαιρέστε το υφασμάτινο κάλυμμα.

**ΣΗΜΕΙΩΣΗ: για λόγους ασφαλείας, το φερμουάρ του κιτ δεν διαθέτει χειρολαβή.**

2. Το ύφασμα μπορεί να πλυθεί στο χέρι και να στεγνώσει προσεκτικά κρεμασμένο - συνιστάται το στέγνωμα στον αέρα. Μην σιδερώνετε, μην στεγνώνετε σε στεγνωτήριο, μην λευκαίνετε.
3. Σκουπίστε το πλαίσιο του κιγκλιδώματος με ένα υγρό πανί.

**Το προϊόν έχει δοκιμαστεί και πληροί όλες τις απαιτήσεις του προτύπου BS 7972:2001+A1:2009,**

Οι φωτογραφίες είναι μόνο για ενδεικτικούς σκοπούς, η πραγματική εμφάνιση των προϊόντων ενδέχεται να διαφέρει από τις εικόνες που απεικονίζονται.

EE

### Lugupeetud kliendid!

Kui teil on ostetud toote kohta mis tahes märkusi või küsimusi, võtke meiega ühendust aadressil [help@lionelo.com](mailto:help@lionelo.com).

**Enne toote kasutamist lugege alljärgnev kasutusjuhend hoolikalt läbi.**

### Tootja:

BrandLine Group Sp. z o. o.

A. Kręglewskiego 1, 61-248 Poznań, Poola

# TÄHTIS! HOIDKE EDASPIDISEKS KASUTAMISEKS ALLES

1. Turvapiire ei ole ette nähtud alla 18 kuu ega üle 5 aasta vanustele lastele. Piiret tuleb kasutada ainult siis, kui laps suudab iseseisvalt voodile ja sealt maha ronida.
2. Turvapiiret ei tohi kasutada beebivoodi asendajana, kuna see ei suuda pakkuda sellist ohutust nagu beebivoodi.

3. Piirdele vastava madratsi vähim paksus on 12 cm, suurim paksus on 25 cm.

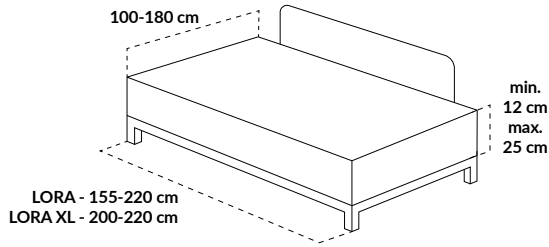

4. Piire tuleks paigaldada nii, et selle külj puudutaks lukustamise või paigaldamise ajal madratsi külge.
5. Piiret tohib kasutada eranditult pärast seda, kui selle kinnitused on kindlustatud ja kindlalt kinnitatud nii beebivoodi või madratsi kui ka piirde külge.
6. Pärast paigaldamist tuleks kontrollida turvapiirde nõuetekohast paigaldust ja turvalisust.
7. Korrapäraselt tuleb kontrollida piirde üldist seisukorda, pöörates erilist tähelepanu kasutatud lukustusmehhanismi ja/või hingede ohutusele.
8. Lisa- ja varuosi tuleks hankida ainult tootjalt.
9. Turvapiiret ei tohi kasutada magamispiinal, mis on aluspinnast kõrgemal kui 600 mm.
10. HOIATUS! Lämmisohu vältimiseks veenduge pärast piirde paigaldamist, et voodi mõlema otsa ja piirde otsa vahele jääks vähemalt 250 mm (10 tolli).

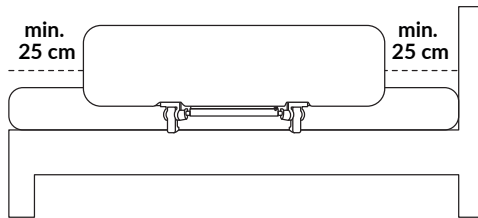

11. Mitte kasutada narivoodis, vesivoodis, ümmarguses voodis ega täispuhutava madratsiga voodis. Kasutada koos täiskasvanute voodi, sisseehitatud voodi või lastevoodiga, mis vastab kasutatavat madratsit puudutavatele nõuetele.
12. Ärge täitke tühimikke tekkide või patjadega.
13. HOIATUS: Mitte kasutada ilma katteta.

## Osade loend (joonis 1):

- A. kangast kattega turvapiire
- B. kahe rihmaga piirdealus
- C. transpordikott

## Paigaldusjuhend

1. Eemaldage madrats voodilt.
2. Ühendage turvapiirde alus turvapiirdes olevate plastavadega (joon. 2). Kuulete iseloomulikku klõpsu.
3. Asetage piire vertikaalsesse asendisse ja avage seejärel küljetivad, mis lukustuvad automaatselt mehhanismi (joon. 3).
4. Asetage turvapiire voodile, seejärel keerake kinnitusrihm ümber voodiraami ja kinnitage pannal (joon. 4).
5. Pingutage rihtm reguleerimisfunktsiooni abil. Kinnitage rihma vaba ots takjakinnitusega, et see ei libiseks madratsi alt välja.

**Tähelepanu! Piire peab olema tihedalt vastu madratsi serva ning kinnitusrihm ei tohi olla lõtv.**

6. Piirde alumine serv peab olema 2 cm madratsi tasapinnast allpool ja ülemine serv vähemalt 16 cm madratsi ülapiinast kõrgemal.

7. Pärast paigaldamist saab piirde alla lasta, lükates seda õrnalt voodi suunas (A, joon. 5), tõstes samal ajal ülespoole (B, joon. 5) ja seejärel langetades väljapoole.

## Piirde kokkuvoltimine

1. Eemaldage piire voodist ja kerige rihmad kokku.
2. Lükake voodipiiret voodi suunas (A, joonis 6), tõstes seda samal ajal üles, et vabastada lukustusmehhanism (B, joonis 6), ja voltige selle tiivad piirde sissepoole (C, joonis 6).
3. Voldi turvapiire kokku.

## Pihastamine ja pesemine

1. Katte puhastamiseks tõmmake tõmblukk lahti (joonis 7) ja eemaldage kangast kate.
- TÄHELEPANU! Ohutuse huvides ei ole komplekti kuuluval liuguril käepidet.**
2. Katet võib pesta käsitsi ja kuivatada hoolikalt laialilaotatuna – soovitatav on õhu käes kuivatamine. Mitte triikida, mitte kuivatada kuivatis, mitte pleegitada.
  3. Piirderaami võib pühkida niiske lapiga.

**Toodet on katsetatud ning see vastab kõigile standardi BS 7972:2001 + A1:2009 nõuetele.**

Fotod on illustratiivsed, toodete tegelik välimus võib erineda fotodel kujutatust.

LV

### Cienījamais klient!

Ja jums ir kādas atsauksmes vai jautājumi par produktu, sazinieties ar mums: [help@lionelo.com](mailto:help@lionelo.com)

**Pirms produkta lietošanas uzmanīgi izlasiet šo lietošanas instrukciju.**

### Ražotājs:

BrandLine Group Sp. z o. o.

A. Kręglewskiego 1, 61-248 Poznań, Polija

# SVARĪGI - SAGLABĀJIET TURPMĀKAI UZZIŅAI

1. Drošības barjera nav paredzēta bērniem, kas jaunāki par 18 mēnešiem vai vecāki par 5 gadiem. Drošības barjeru izmantojiet tikai tad, kad bērns spēj patstāvīgi uzkāpt un nokāpt no gultas.
2. Drošības barjeru nedrīkst izmantot kā bērnu gultiņas aizstājēju, jo tā nenodrošina tādu pašu drošību kā bērnu gultiņa.
3. Maksimālais matrača biezums, kas atbilst barjerai, ir: min 12 cm, max 25 cm.

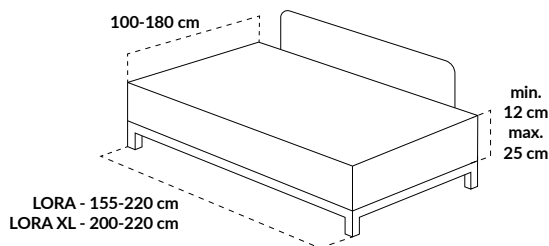

4. Barjera jāuzstāda tā, lai tās mala pieskartos matrača sāniem, kad tā ir bloķēta vai samontēta.
5. Barjeru var izmantot tikai pēc tam, kad tās stiprinājuma elementi ir nostiprināti un droši piestiprināti gan pie gultas vai matrača, gan pie barjeras.
6. Pēc uzstādīšanas jāpārbauda, vai drošības barjera ir pareizi uzstādīta un droša.
7. Periodiski jāpārbauda barjeras vispārējais stāvoklis, īpašu uzmanību pievēršot izmantotā bloķēšanas mehānisma un/vai eņģu drošībai.
8. Papildu un rezerves daļas drīkst iegādāties tikai no ražotāja.
9. Drošības barjeru nedrīkst izmantot uz guļamās virsmas, kas atrodas vairāk nekā 600 mm no zemes.
10. **BRĪDINĀJUMS** - Lai izvairītos no nosmakšanas riska, pēc barjeras piestiprināšanas pārliecinieties, ka starp katru gultas galu un barjeras galu ir vismaz 250 mm (10 collas) atstarpe.

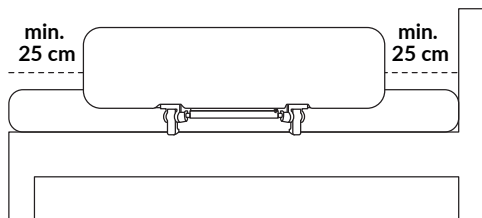

11. Neizmantoj divstāvu gultā, ūdens gultā, apaļā gultā vai gultā ar piepūšamo matraci. Izmantoj ar pieaugušo gultu, iebūvēto gultu vai bērnu gultu, kas atbilst izmantotā matrača prasībām.
12. Neaizpildiet spraugas ar segām vai spilveniem.
13. **BRĪDINĀJUMS:** Nekad nelietojiet bez pārvalka.

## Daļu saraksts (att. 1):

- A. Drošības barjeriņa ar auduma pārvalku
- B. Barjeriņas pamatne ar divām siksnām
- C. Soma pārvadāšanai

## Montāžas instrukcija

1. Noņemiet matraci no gultas.
2. Savienojiet barjeras pamatni ar plastmasas atverēm drošības barjerā (2. att.). Jūs dzirdēsiet raksturīgu klikšķi.
3. Novietojiet barjeru vertikālā pozīcijā, pēc tam atveriet sānu daļas, kas automātiski nofiksēsies mehānismā (3. att.).
4. Novietojiet drošības barjeru uz gultas, pēc tam aptiniet stiprinājuma siksnu ap gultas rāmi un aizveriet sprādzi (4. att.).
5. Pievelciet siksnu, izmantojot regulēšanas funkciju. Nostipriniet siksnas brīvo daļu ar lipenti, lai tā neizslīdētu no zem matrača.

**Uzmanību! Barjerai cieši jāpieguļ matrača malai, un stiprinājuma sikсна nedrīkst būt vaļīga.**

6. Barjeras apakšējai malai jāatrodas 2 cm zem matrača līmeņa, bet augšējai malai vismaz 16 cm virs matrača augšējās virsmas.
7. Pēc uzstādīšanas barjeru var nolaist, viegli pabīdot to gultas virzienā (A, 5. att.), vienlaikus paceļot uz augšu (B, 5. att.) un pēc tam nolaižot uz ārpusi.

## Barjeriņas salocīšana

1. Noņemiet barjeriņu no gultas un satiniet siksnas.
2. Spiediet gultas aizsargbarjeru gultas virzienā (A, att. 6), vienlaikus paceļot to uz augšu, lai atbrīvotu bloķēšanas mehānismu (B, att. 6), un salokiet tās spārnus barjeras iekšpusē (C, att. 6).
3. Salokiet barjeru.

## Tīrīšana un mazgāšana

1. Lai iztīrītu audumu, attaisiet rāvējslēdzēju (att. 7) un noņemiet auduma pārvalku.

**PIEZĪME: drošības apsvērumu dēļ komplektā esošajam rāvējslēdzējam nav roktura.**

2. Audumu var mazgāt ar rokām un žāvēt izstieptu – ieteicams žāvēt gaisā. Negludināt, nežāvēt veļas mašīnā, nebalināt.
3. Barjeriņas rāmi noslaukiet ar mitru drānu.

**Produkts ir pārbaudīts un atbilst visām BS 7972:2001 A1:2009 standarta prasībām,**

Fotoattēliem ir tikai ilustratīvs raksturs, patiesais produktu izskats var atšķirties no attēlos redzamā.

Szczegółowe warunki gwarancji dostępne są na stronie:  
Detailed warranty conditions are available on the website:  
Detaillierte Garantiebedingungen finden Sie auf der Website:  
Подробные условия гарантии доступны на сайте:  
Le condizioni di garanzia dettagliate sono disponibili sul sito web:  
Les conditions de garantie détaillées sont disponibles sur le site:  
Las condiciones de garantía detalladas están disponibles en el sitio web:  
Gedetailleerde garantievoorwaarden zijn beschikbaar op de website:  
Išsamias garantijos sąlygas rasite svetainėje:  
Podrobné záruční podmínky jsou k dispozici na webových stránkách:  
A részletes garanciális feltételek elérhetők a weboldalon:  
Condiții detaliate de garanție sunt disponibile pe site:  
Detaljerade garantivillkor finns tillgängliga på hemsidan:  
Detaljerte garantibetingelser er tilgjengelige på hjemmesiden:  
Detajerede garantibetingelser kan ses på hjemmesiden:  
Yksityiskohtaiset takuuehdot on luettavissa verkkosivulla:  
As condições de garantia detalhadas estão disponíveis em:  
Οι λεπτομερείς όροι εγγύησης είναι διαθέσιμοι στη σελίδα:  
Üksikasjalikud garantiitingimused on kättesaadavad veebilehel:  
Detalizēti garantijas nosacījumi ir pieejami tīmekļa vietnē:

[www.lionelo.com](http://www.lionelo.com)

lionelo